

Cruzinews

Medlemsblad for Sarpsborgs Amcar klubb

Detroit Cars

Etb, 08-09-1982

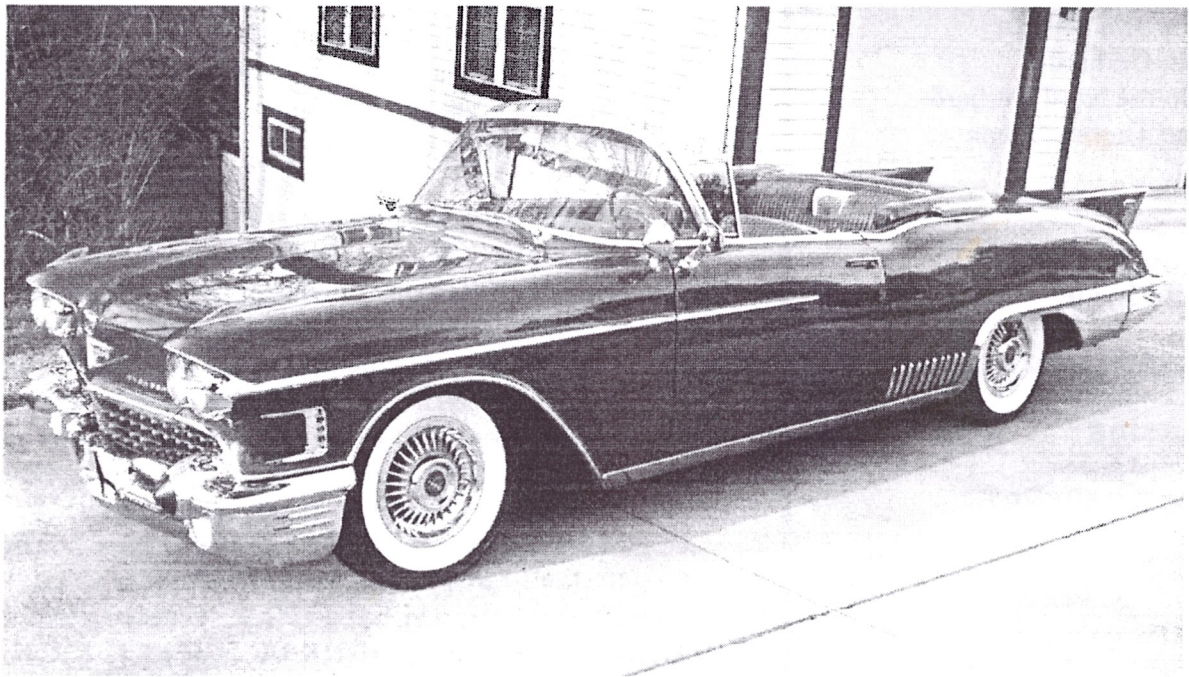

**Klubbens Adresse.
Edvard Strandsvei 46, 1734 Hafslundsøy
www.detroitcars.net**



Member of:



**NR. 07, Aug.
2005**

**ÅRETS
MEDARBEIDERE
I CRUZINEWS:**

REDAKTØR

Jan Thomas Johansen
Tlf: 69153550-90949827

JOURNALISTER

Alle klubbens medlemmer

SAMMENMONTERING

Stein Spetaas
Inger Edvardsen
Kjell Ingar Olsen
Tom Einar Karstensen
Tor Johnny Hansen
Jan Erik Bergdal
Peder O. Eriksen
Christin Isaksen
Per Gerhardt
Grethe Nord Gerhardt
Jan Thomas Johansen

NYE MEDLEMMER

Egil Berby

KJØPT / SOLGT

Per Gerhardt

FORSIDE

Gjermund Jansen

MØTE REFERAT

Anette Jansen

REDAKTØR

Jan Thomas Johansen

FORMANN HAR ORDET

Egil Berby

MØTEINNKALLELSE

Egil Berby

TREFFREFERAT

Alle klubbens medlemmer

BAKSIDE

Ingar Karlsen

FESTINNKALLELSE

Festkomiteen

DC-BØRSEN

Henrik Pedersen, Tlf:69 14 48 15-
99 55 03 82

MEDL. SERVICE / NYTT

Tom Einar Karstensen/Gjermund Jansen

**REDAKTØR 'N
MENER**

HEI ALLE MEDLEMMER, SMÅ OG STORE !

Ja,ja, Dere vet vel alle hva jeg har tenkt å si nå:
Sommer`n er snart over og det nærmer seg høst.
Fortvil ikke folkens for august og sept. kan bli riktig
bra. Ingen grunn til å henge med nebbet. Mange av
Dere har sikkert vært på fine turer i sommer og jammen
har det kommet inn stoff til avisa også. Det er veldig bra!
STÅ PÅ!

Denne utgaven av avisa inneholder en del

feriereportasjer,div. faste sider og vår nye serie som
omhandler tenning og ventiljustering og som vil versere
utover høsten i flere nr.(artikkelen er stoor)

Videre er vi bedt om å hjelpe til som parkeringsvakter på
Street-Legal på Øra den 21:08 og vi er også spurt om å
legge ut og ta bort lemmer på gulvet før og etter en
utstilling i Østfoldhallen. Dette er den første helgen i
oktober, og her blir det servert mat og drikke. Vi tjener
en god slump penger på dette så det er bare å løfte
ferieflesket ut av godstolen å brette opp ermene.
**SÅ SPØR VÅRE SMÅ RÆGGÆRE OM NOEN
SACCOSEKKER,STOORE PUTER ELL. LIGN. TIL
Å HA PÅ TV ROMMET I 2.ETG. SÅ LØP OG
LET!!!!**

Til slutt, bare for å sutre litt, vil jeg gratulere oss med
ny bro over Svinesund med verdens kanskje mest
sinnrike og oppfinnsomme betalingsystem. Jeg har
vært der et par ganger og har funnet ut at løsningen
er å parkere på Norsk side ved den gamle brua og
sykle over med ryggsekk. Den nye brua har jo begynt
å sprekke også har jeg hørt. Jeg håper konsulentene
som har kocht sammen den fadesen også ser at brua
kan brukes til en ting til: **NEMLIG Å HOPPE FRA!!!**

SEE YOU AROUND !

Jan T.

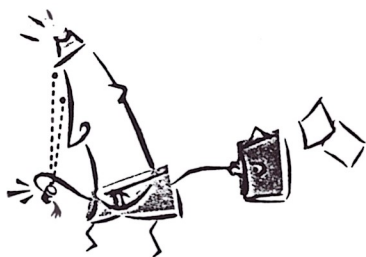

President message!

Sommeren er desverre allerede på hell, men noe skjer både i august og i september. Ser man både tilbake og fremover i Amcar kalenderen kan man lure på om alt kan gjennomføres. Det finnes en rekke små og store arrangement som kan besøkes. Bilinteressen er sannelig mangfoldig. Og - ingen er helt like heldigvis. Selv har jeg vært på 4 stk arrangement til nå i år.

For vår klubbs del vil vi være en støttespiller for Street Legal på Øra den 21 august. Arrangører er klubben i Fredrikstad og Halden. Vi skal ta hånd om parkeringen, og bør stille med ca 20 personer, til et relativt lett dirigeringsområde.

Jeg var selv med ifjor og med solide ledere som G. Jansen og P. Gerhart gikk det greit og - du fikk billett til depo og løp.

Man kommer da tett på miljøet.
Honnør til U.S.C.E.C. og S.C.C.H.

Hjelpen til Street Legal - Øra gir også økonomisk støtte.
Støtte som vil bli pløyd tilbake i vår virksomhet.

På klubbnivå tar vi også et skritt og blir oljeforhandlere.
Det er ment som et rimeligere supplement og alternativ til allerede etablerte Quaker som J. E. Bergdal bestyrer.

Hans innsats er vi takknemmelige for.

Det blir kun en type motor olje, som kan brukes året rundt og til de fleste kjøretøy. Atter en liten støtte til vår økonomi og en fordel for medlemmene.

En spesiell takk til Sven A. Svensen, som sto for hovedjobben med 4. July cruisinga. Det ble noen nøtter å knekke og vi fikk en fin tur i vakre omgivelser. Spesielt Glennetangen har blitt en perle, som er verdt en tur.

EgBe

Ha en fortsatt god sommer!!



MEDLEMSMØTE!

DET INVITERES TIL MØTE PÅ KLUBBHUSET I
EDV. STRANDSVEI!

ONSDAG 10. august, Kl. 18.30.

Ca. kl. 19.00.

STYRET LEGGER FRAM:

1. Olje innkjøp i orden. Sunoco Forza SAE 10W40, helårsolje. A.P.I CF-4 og CE/SG.
2. 4. July cruising.
3. Street Legal - Øra. 21. august kl. 10.00.
4. Åpen post.

Hovedpost blir Street Legal på Øra.

Vi tar en sosial pause, med utlodning og noe attåt.

Alle ønskes Velkommen !

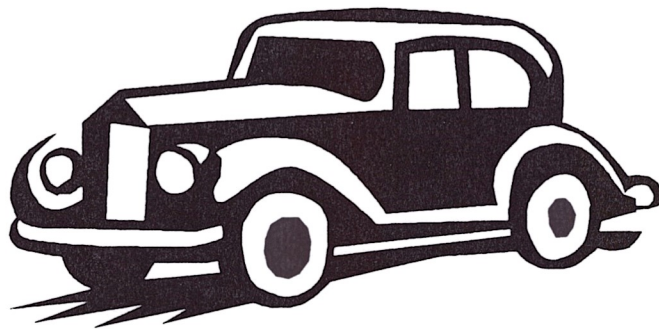

MEDLEMSMØTE 08-06-05

TILSTEDE 24 SENIORER OG 3 JUNIORER

Egil Bergby ønsket velkommen og ledet møtet.

Junior aktivitet: Juniorene får 25 % til aktiviteter fra det offentlige

Aktivitetsdager: Siste torsdagen i måneden. Det som da skal gjøres er ting som trenger å bli gjort på/med klubblokalet. Dugnads deltagerene blir belønnet

Resultatet fra 1. mai var bra.

Det er forslag på å kjøpe nytt partytelt, musikkanlegg og ordne uteplass bak.

Juniorene skal på tur til Tusenfryd 19. juni.

Vi har fått forespørsel om parkeringsvakter 21. august på Street legal av Fredrikstad klubben, Gjermund og Per skal på møte.

Vi har fått spørsmål fra Øsfoldhallen om jobb i idrettsanlegget, plater skal ut og ryddes opp igjen, en helg i oktober.

Neste cruising er 4. juli.

Pause – kaffe.

Ikke noe auksjon – hadde ingenting

Christin

Styremøte 14-06-05.

**Tilstede: Gjermund, Bodil, Per, Jan Thomas, Kjell-Ingar, Stein, Egil G,
Tom Einar, Egil B, Anette.**

Vi må bli bedre til å holde deadline på avisen.

**Få styret inn på hjemmesiden vår. Ingar var her og informerte om
hjemmesiden vår.**

Informasjonshefte om klubbens medlemmer.

Få inn nøkler til klubblokalet (per sender ut brev)

Oppdatering på bilkartoteket.

Ble ingen auksjon på siste klubbmøte, pga at ingen hadde med noe.

Det blir tur til Tusenfryd for junior medlemmene.

Skal se over reglene ang bilbedømming på 1.Mai.

Aktivitetdagen fungerte greit 26.Mai, 7 stk møtte opp.

Blir ny aktivitetdag 23.Juni.

Prøve å få i gang noe ekstra på juli cruisingen, som rebusløp.

Forslag om å reparere mellomdøren på klubblokalet.

Forslag på å sette opp inngangsprisen på OBS 1.Mai.

Anette.

Hortens treffet 2005!

Klubben i Horten disponerer Borrestranda til treff.
Det er et vakkert sted , helt nede ved Oslofjorden.
Området er samtidig offentlig og ved godvær kan det bli vel offentlig samtidig,
som Hortens gjengen slår ut hårfletta!

Regnet ødela mye og området tålte lite bilkjøring, så cruisingen "datt" ut.
I tillegg kun det se ut som det var "tynt" med sjåførere.

Det følte først og fremst ut som et treff for klubbens egne medlemmer og de så ut til å ha det
"festlig", selv om gangen etter hvert ble temmelig ustødig og opphørte helt.

Imidlertid hadde de en flott levende musikk, for de som hørte den, med mye gode gamle låter.
En annen positiv ting var kioskvogna. Det var den største og mest innholdsrike
jeg har sett på lenge. Honnør til damene bak disken.

Bil stemmeseddelen var også spesiell, hvor kuleste bil var med, likså bil og eier,
beste raggarbil og flere andre titler.
Beste raggarbil ble en Pontiac stasjonsvogn fra 65-66. den så ut som den hadde gått som
nettopp en sådan siden den var ny.
Min bil var jo rent for pen, kan man vite.
Car of the show var fortsatt en Potiac ca 69 mod.
Jeg så tilfeldigvis motorrommet hvor eieren nettopp var ferdig med våronna.

Skal du oppleve noe andelenes, ta en tur til Kjerra.

EgBe

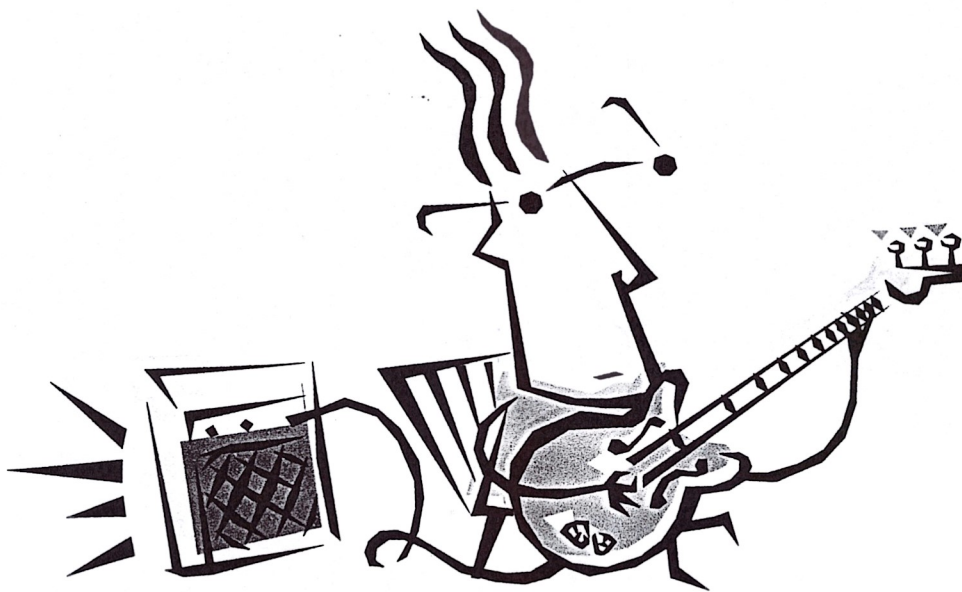

Kjerra Fossepark 2005!

Det treffet er verdt et besøk, passe stort med plass til ca 100 biler.
Tett nede ved Lågen, med mulighet til en fin luftetur ved å gå over den og ned på ute amfien.

Det er gangavstand til det nyåpnede Gråtass tunet,
som hadde flere tusen besøkende ved åpning.

Nede på Amcarplassen er det 200 m store stolpehuset, kveldsplassen når den levende
musikken drar i gang.

Cruising er innlagt og noe lek.

I år var det 2 biler og 2 bobiler fra Sarpsborg på plass.

Bobileier og styremedlem Egil Grønn slo ut håret?, med venner og nytt medlem
Roger Løkkeberg. Dette var en riktig trivelig "hold i gang gjeng", de må være med mer.

Ellers var det Berby og Svensens, cruiser nr. 1 og nr. 2.

Skal en trekke noe så må det bli været, med godt med regn på lørdagen.

Men med store telt og stolpehus gikk dette også.

Flere burde ta turen til våre trivelige Vestfold venner, som i en årrekke hadde Fjærholmen
treffet. Hvert år har det blitt en endring og bedring der nede. I år var det nye ute/inne "dossier".

Til året er det bedring av plassen og Gråtassstunet.

Kanskje vi sees.

EgBe.

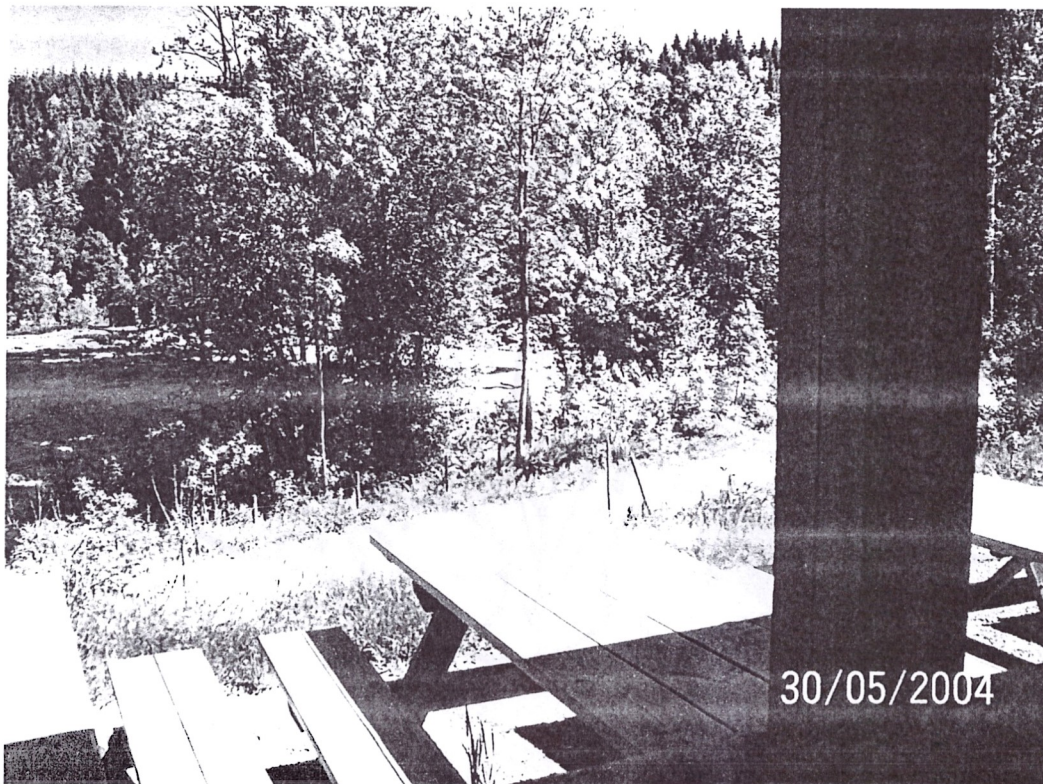

Turen til Tusenfryd 19 juni.

Her en noen av dem som ble med.



Noen ble forelsket i køen på vei inn.....hmmmm.

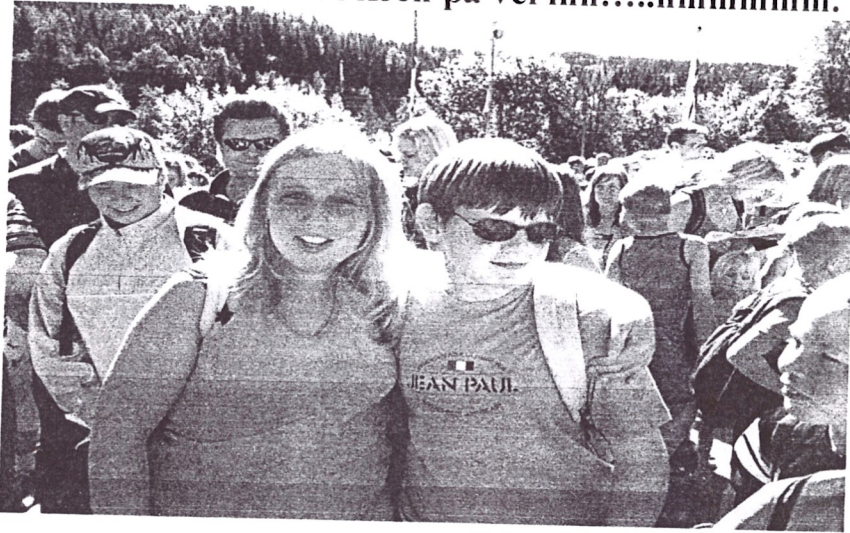

sitter dere siden av værandre å hmm rart...





Kristian, Stig Rune og Kjell Ingar.



Mat og drikke må jo vi også ha på en så flott dag.





**Hvorfor så sint da fru Jansen????
Smil det er sommer.....**



Ja det var godt å slappe av i solen.

**Takk for en kjempe flott tur med Detroit Cars.
Takk til husstyret Anita , Anette og Bodil.**

4. juli cruise til Skiptvet

Don Baliszewski og Sven Svensen fra Skiptvet arrangerte cruising til Skiptvet og Glennetangen 4. juli m.a.o. på den amerikanske "independence day". Avismaalenene var også på plass og ga klubben hederlig omtale. Jeg gjengir Don's engelske ref. fra turen så kan jo noen og enhver friske opp litt av gammel skolelærdom.

Detroit Cars, American car Club Celebrates 4th of July American Independence Day with a Cruizin to Skiptvet and Glennetangen.

Detroit Cars, Sarpsborgs AMcar club celebrated 4th of July American Independence Day with a cruizin starting in Sarpsborg following part of the old E-6 on to and via Missingmyr, then to Svinndal on to Meieribyen in Skiptvet and turning at Vonheim back through Skiptvet driving up toward Skiptvet Church and then to Vidnes and ending up at Glennetangen for coffee and cake and a social gathering. Skiptvet has several members in the Detroit Cars club. The cruizin was organized by Sven Svensen from Skiptvet who made up a "Rebus" comprised of 9 sets of 2 letters each placed along the road along Missingmyr. The purpose was to find the 9 sets of letters placed along the road to try and make a word out of it. The winner received a grand prize. Runner ups also received a club T-Shirt. Another competition was for members to be observant along the trip in and through Skiptvet and answer several questions in order to become more acquainted with Skiptvet / Meieribyen example who many food stores are there in Skiptvet and the names, another is one of the shops has flag poles "how many flag poles" ? The winner received a club coffee mug and runner up club T-Shirts.

The event was enjoyed by one and all including the other guests at Glennetangen who really appreciated the AM Cars exhibition.

By Don Baliszewski (Skiptvet Member in Detroit Cars)

Luftet amerikanerne

Amcar-entusiaster feiret 4. juli med kjøretur til Glennetangen.

SKIPTVET: Bilklubben «Detroit Cars» fra Sarpsborg markerte den amerikanske nasjonaldagen, 4. juli, med en kjøretur fra Sarpsborg til Glennetangen. Der ventet det kaffe og kaker. Det såkalte «cruizet» var organisert av Sven Svensen fra Skiptvet, som også hadde laget i stand en rebus som skulle løses i løpet av kjøreturen. En annen konkurranse gikk ut på at man måtte være observant langs kjøreruten for å kunne svare på spørsmål om hvor mange matbutikker det finnes i Meieribyen, hva de heter, og så

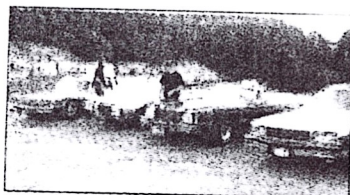

DOLLAR-GLIS: Amcar-klubben fra Sarpsborg avsluttet 4. juli-turen sin på Glennetangen i Skiptvet.

FOTO: DONALD BALISZEWSKI

videre. Vinnerne fikk klubbens t-skjorte og kaffekrus.

Det er et annet klubbmedlem fra Skiptvet, Donald Baliszewski, som har sendt oss bildene av de amerikanske skjønnhetene.

STIAN A. E. EISENTRÄGER
redaksjonen@smal.no

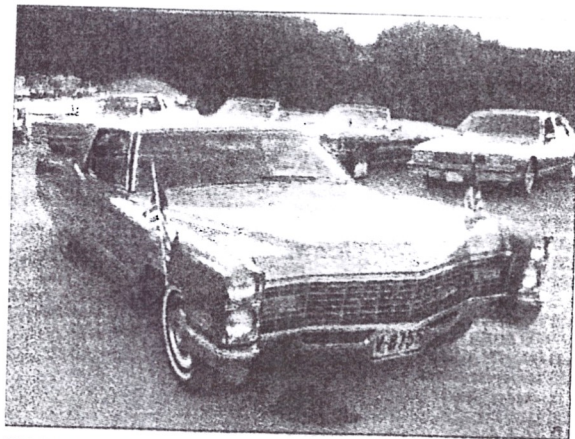

STARS AND STRIPES: Amerikanske flagg hører med når Amcar-entusiastene luftet doningene sine på selveste 4. juli.

FOTO: DONALD BALISZEWSKI







Invitasjon til interessenter av og for Mopar Muscle Cars



4th National Muscle Car Meet 28. august 2005 kl. 10.30 - 16.30

Premieutdeling kl. 15.00

I Sarpsborg på storsenteret AMFI BORG avkjøring fra E6 v/Biltema

Mopar muskel biler blir oppstilt etter karosseriklasser A, B, E osv.

Muskelbileiere/deltagere og publikum skal stemme fram hver sin originale/ombygde "favoritt" muskelbil.

Deltagere velger selv om de har muskelbil eller ikke.

NIF billettene er også stemmeseddel.

Stands med Mopar deler til salgs.

Treffavgift - bil og sjåfør kr. 90,- inkl. samle pin

Billett publikum kr. 60,- pr. pers - Barn under 12 år gratis

Info. telefon:

T. J Hansen 95055623

L.G. Stene 92068088

Overnattings muligheter:

Quality Hotell og
Badeland: 69101500

Sarpsborg
Vandrehjem: 69145001

Utne Camping: 69147126

Treffet er støttet av:

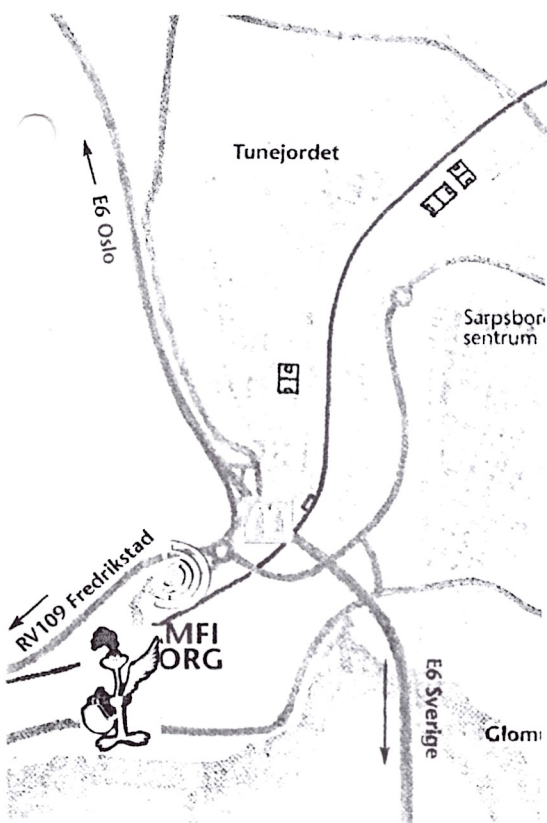

AARNES
AMERIKANSKE BILDELER

Magnus Motor A/S

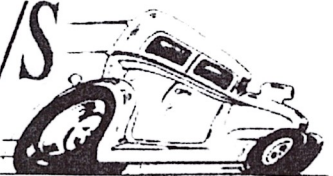

Arr.: WPC Club of Norway

Postboks 46 1476 RASTA

Ønsker alle **velkommen**

LA/tks 2005

SHAKE YOUR QUIFF, LET'S GO WILD, LET'S GO...

ROCKIN AT THE WILDBUNCH

NO.3

FESTIVAL

NO.3

FRIDAY

TWANG GANG
(NOR)

BACKYARD DRIFTERS
(NOR)

STALLS

DJ'S

BARBECUE

CLASSIC CAR PARKING

Don't Drink
And Drive...



*Red Hot Summer
Rock 'n' Roll Served by*



www.the-wildbunch.net



SATURDAY

**BUCK JONES
AND THE RHYTHMRIDERS**
(FIN)

CHOP TOPS
(US)

DARREL HIGHAM
(UK)

REBELS REVENGE
(NOR)

TROUBLE BOYS
(NOR)

**RONNIE NIGHTINGALE
AND THE HAYDOGS**
(NEL)

SMALL TOWN RAMBLERS
(NOR)

19 – 20 August
Fredag: Dørene åpner kl 20.00. Inngang kr 70,-
Lørdag: Åpner kl 14.00. Inngang kr 250,-
Barn under 12 år gratis i selskap med voksne.

CRUISE-NIGHT 1.6.



1. JUNI VAR VI PÅ FARTA IGJEN. DENNE GANG GIKK TUREN TIL SOLLI VEIKRO HVOR MAN KUNNE FORFRISKE SEG MED MAT OG DRIKKE. MÅNEDENS CRUISER BLE KÅRET OG KRITERIENE ER JO Å UTMERKE SEG PÅ EN ELLER ANNEN MÅTE DENNE KVelden. DERE FÅR SE PÅ DE NESTE SIDENE OM IKKE DETTE KAN BLI EN NY TREND!

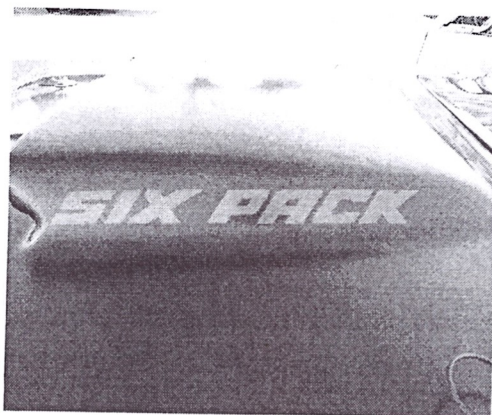

IKKE BARE ØL



ALLE MED '60 CADILLAC KJØRER MED KOFFERTEN ÅPEN I ÅR

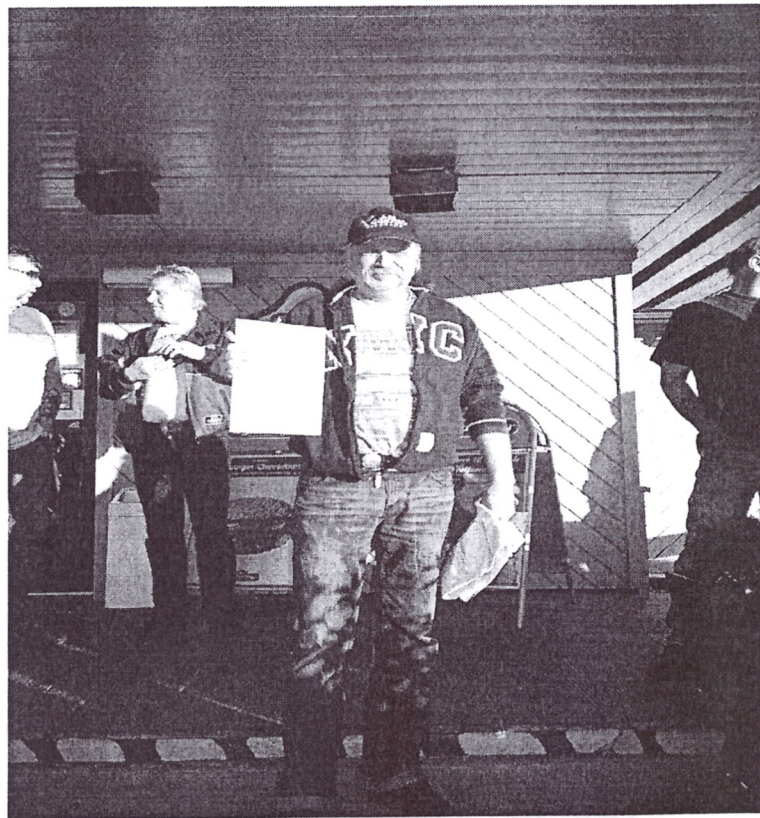

OG CRUISER OF THE MONTH BLE BENT SLÅTTBRÅTEN SOM KJØRTE HELE TUREN MED ÅPEN KOFFERT

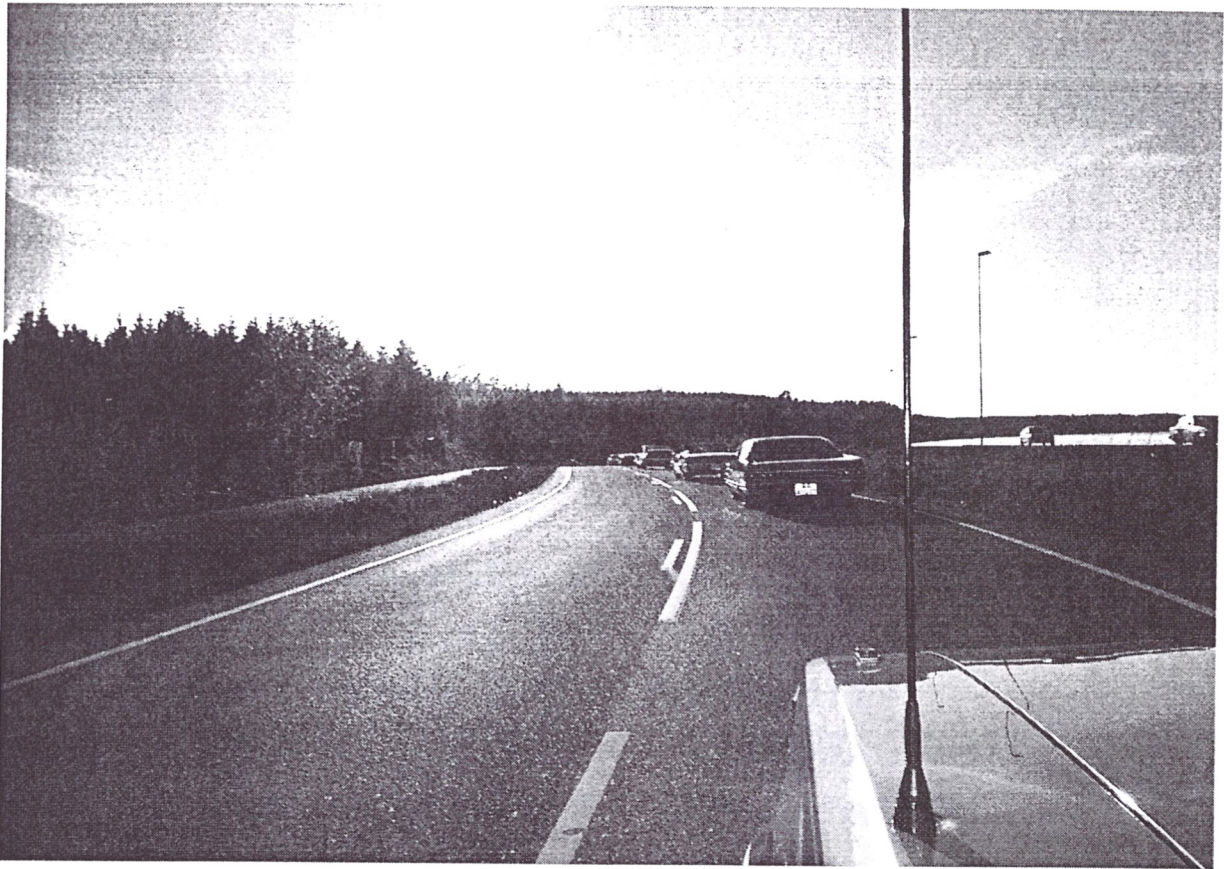

IKKE ROUTE-66, MEN EN VANLIG NORSK SOMMERKVELD,,HERLIG!!!



OPPMØTET VAR BRA DENNE FINE JUNIKVELDEN



OLD BOYS

MØTE

**"GUTTA" MED GRÅ STENK, UNGT SINN
OG BIL I "MINNE"
HOLDER MØTE HOS;
BIL GURU-OLE TRONDSSEN
STRAND GT. 7 I SANDESUND**

DATO; 15/08 - TID; 19.00

HER FÅR VI NOE OG BITE I SAMT NOE ATTÅT.

**DET BLIR MENGDER AV SOSIALT SAMVÆR-
BILPRAT-BLADER-BØKER-BILDER- OG
KANSKJE MODELL AV FAVORITT BILEN.**

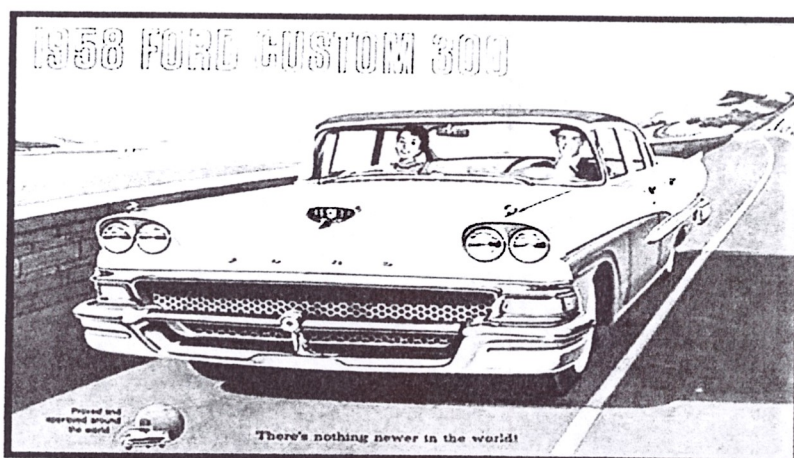

**PÅ DE FØLGENDE
SIDER STARTER VÅR
SERIE OM
TENNINGSJUSTERING,
PROBLEMER MED
TENNINGSBANK OG
VENTILJUSTERING.
TA VARE PÅ ILLUSTR.
DA DE IKKE KOMMER
IGJEN I FLERE NR.
DISSE KAN DOG
TRYKKE OPP VED
HENV. TIL RED.**

Fig. 1

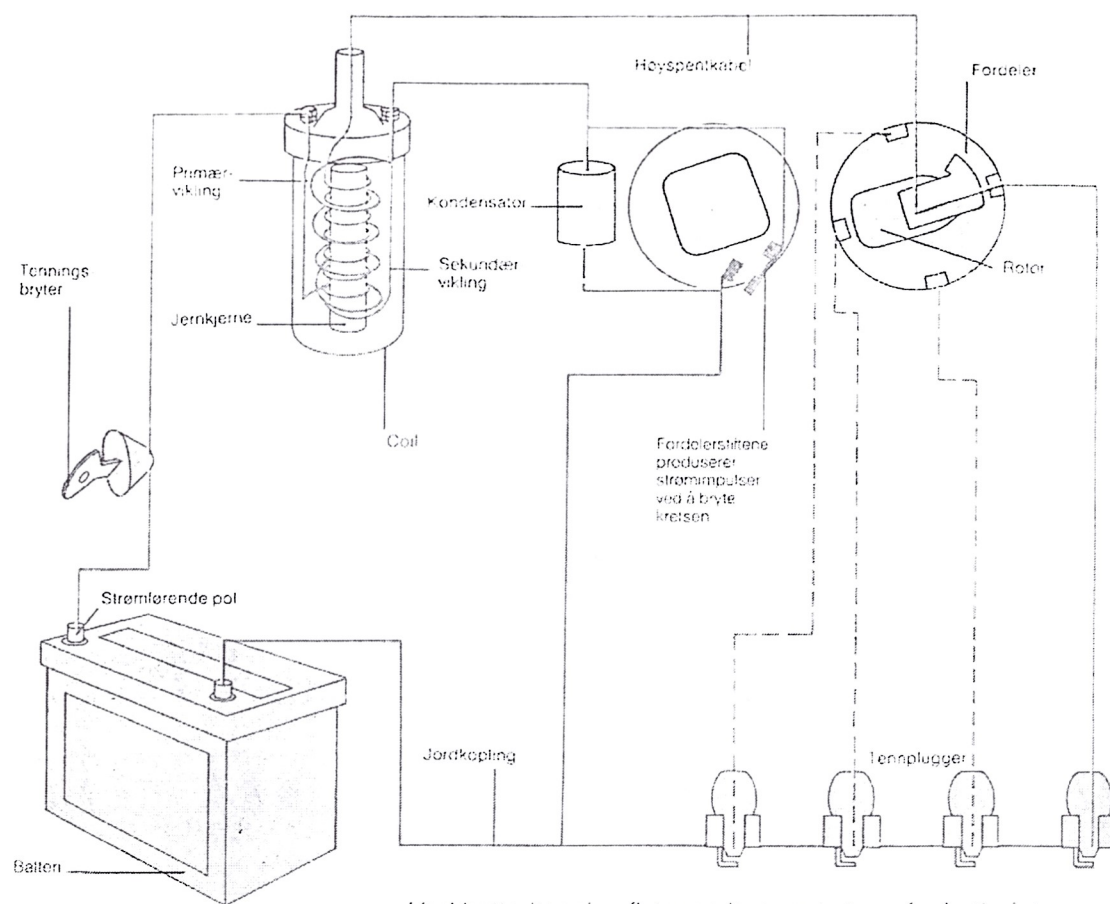

- Lavspente (12 V) kretser
- Höyspente kretser
- Jord (gods)
- - - - - Tennpluggkabler, ikke strömlörende

Ved batteritennning flyter en lavspente strøm fra batteriet gjennom primærkretsen til kondensatoren og fordelerstiftene. Når stiftene er lukket, flyter strömmen tilbake gjennom motoren og karosseriet til batteriet. När stiftene er åpne, går høyspent strøm induisert i coilen gjennom fordeleren og til tennpluggene

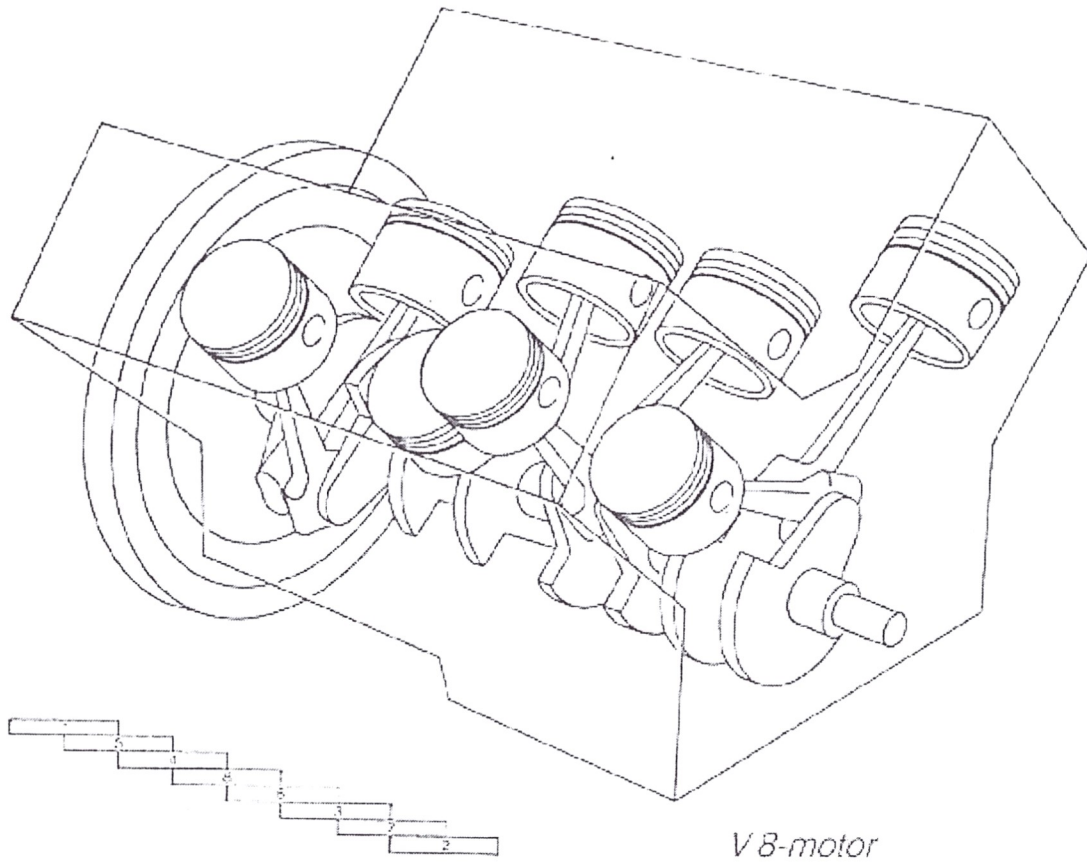

V8-motor

Fig. 3

MAKSMALT
UNDERTRYKK,
TIDL. FOR-
TENNING

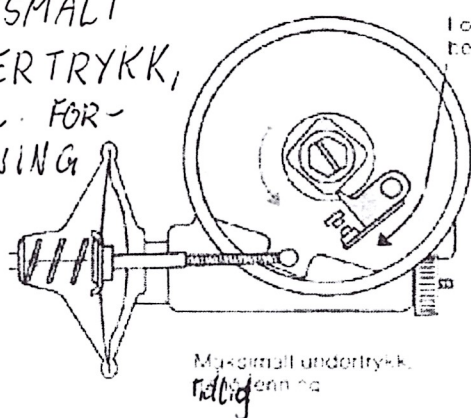

Fordelerstiftens
bevegelse

MINIMALT
UNDERTRYKK,
INGEN
FORTENNING

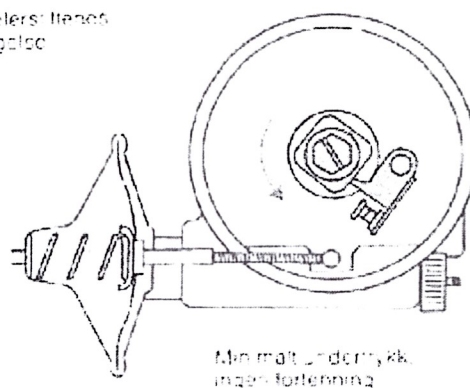

Minimalt undertrykk,
ingen fortelling

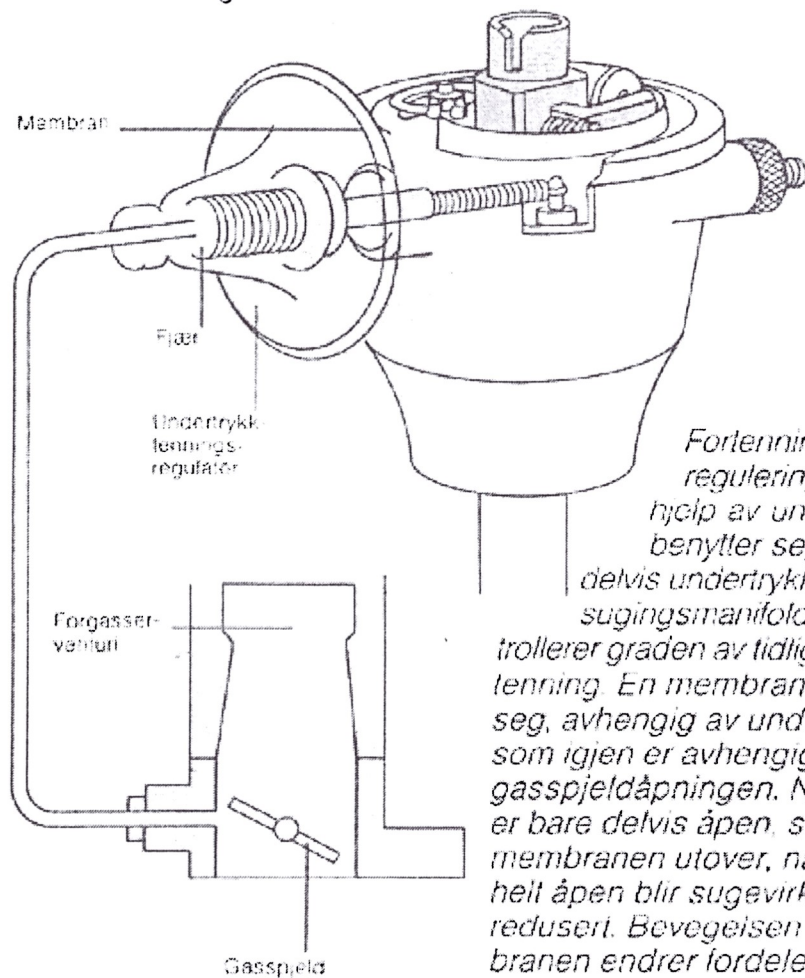

Fortennings-
regulering ved
hjelp av undertrykk
benytter seg av at et
delvis undertrykk i inn-
sugingsmanifolderen kon-
trollerer graden av tidlig
tenning. En membran beveger
seg, avhengig av undertrykket,
som igjen er avhengig av
gasspjeldåpningen. Når denne
er bare delvis åpen, suges
membranen utover, når den er
helt åpen blir sugevirkningen
redusert. Bevegeisen av mem-
branen endrer fordelerstiftenes
stilling i forhold til kammen,
slik at man får tidligere eller
seinere tenning

Fig. 4

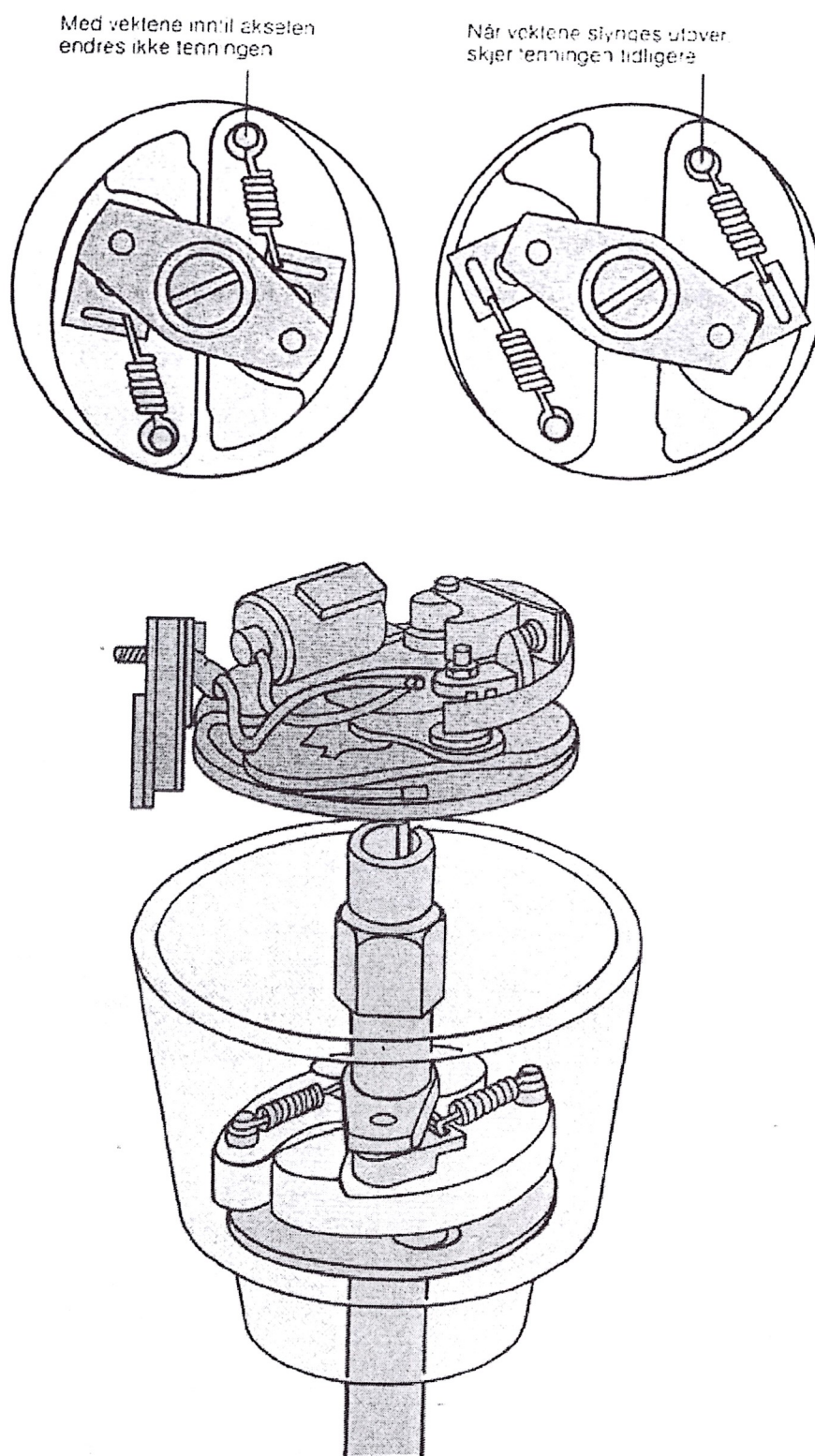

Et system for automatisk fortenningsregulering benytter seg av sentrifugalkraften. To dreibare vekt holdes inntil fordelerakselen ved hjelp av fjærer, men svinger utover når motorturtallet øker. Når vektene svinger utover, dreier de kammen, slik at fordelerstiftene åpner tidligere

Fig. 5

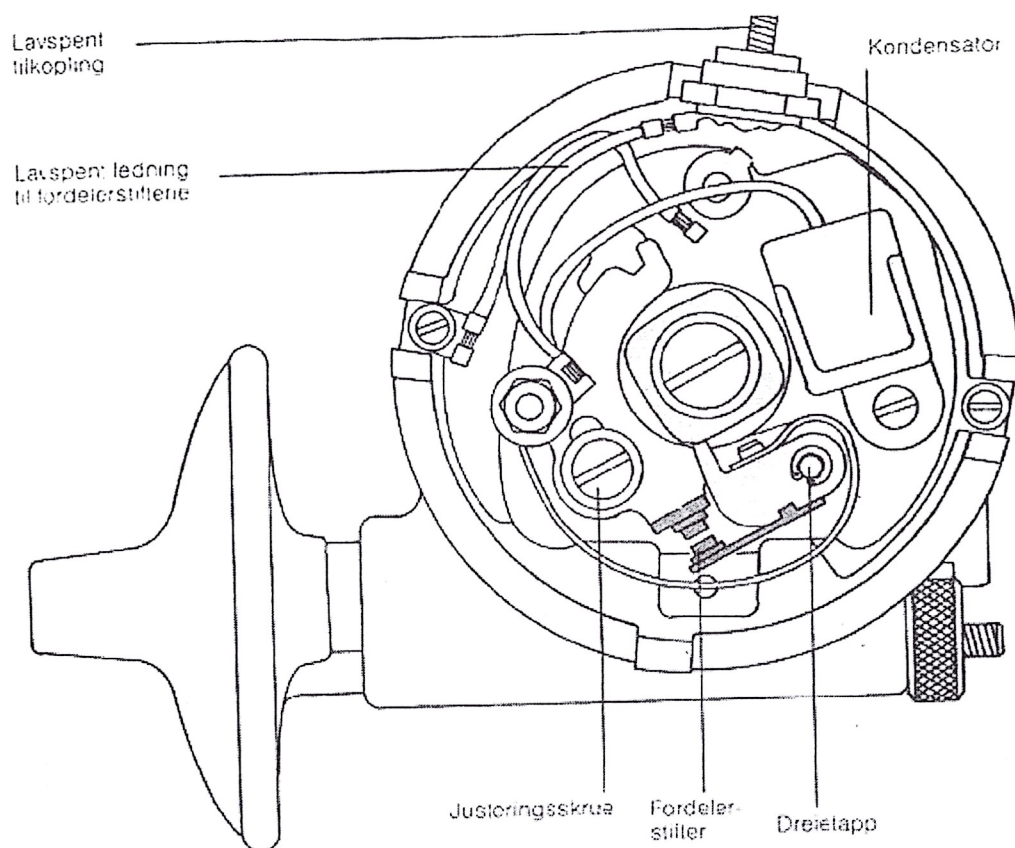

Den nedre del av fordeleren er den lavspente delen. Her sitter fordelerstiftene som bestemmer tenningstidspunktet, og kondensatoren som forhindrer utilbørlig gnistovergang mellom stiftene

Fig. 6

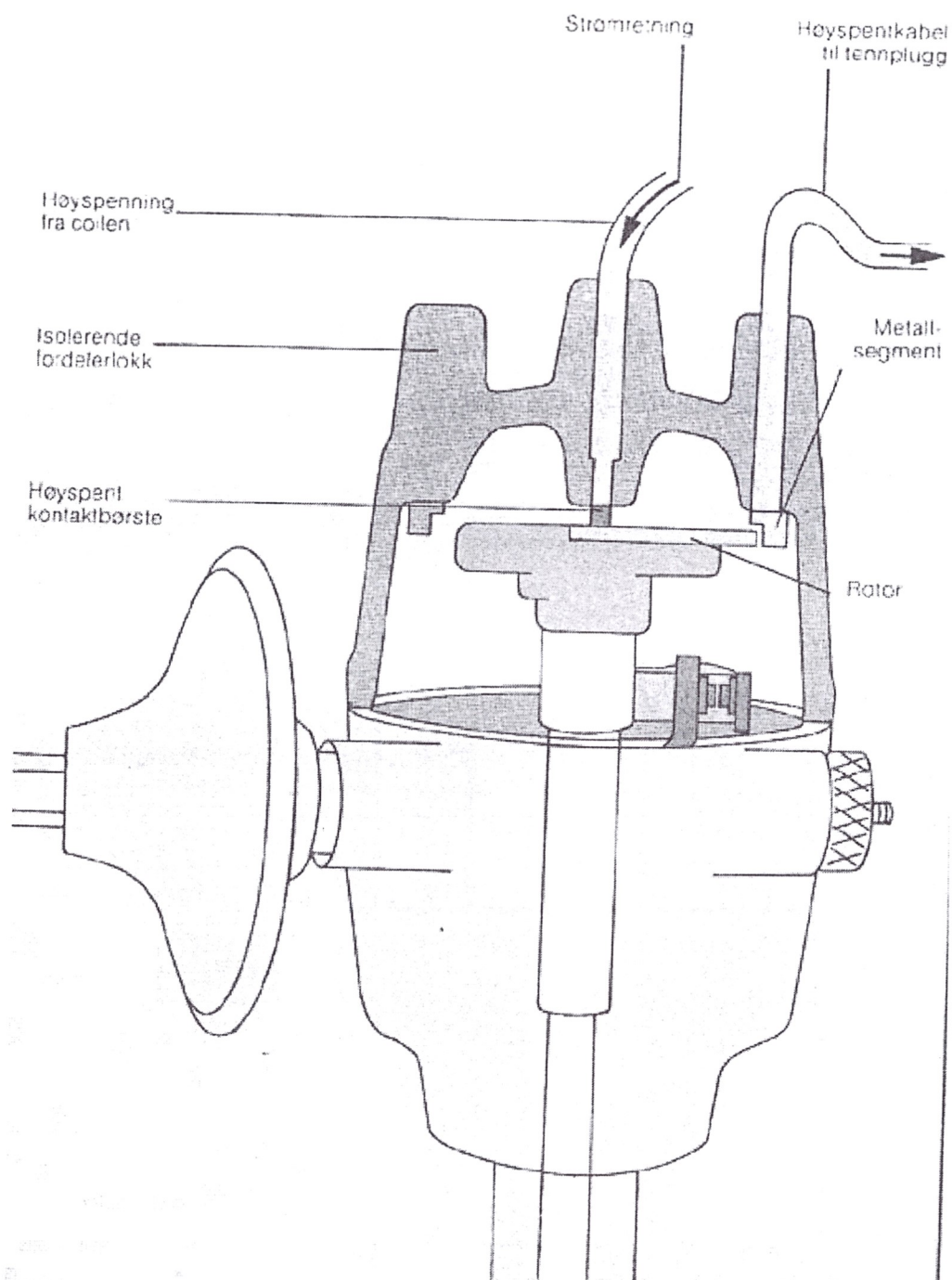

Rotorarmen, som drives av motoren, fordeler høyspent strøm fra coilen til tennpluggene i tur og orden

Fig. 7

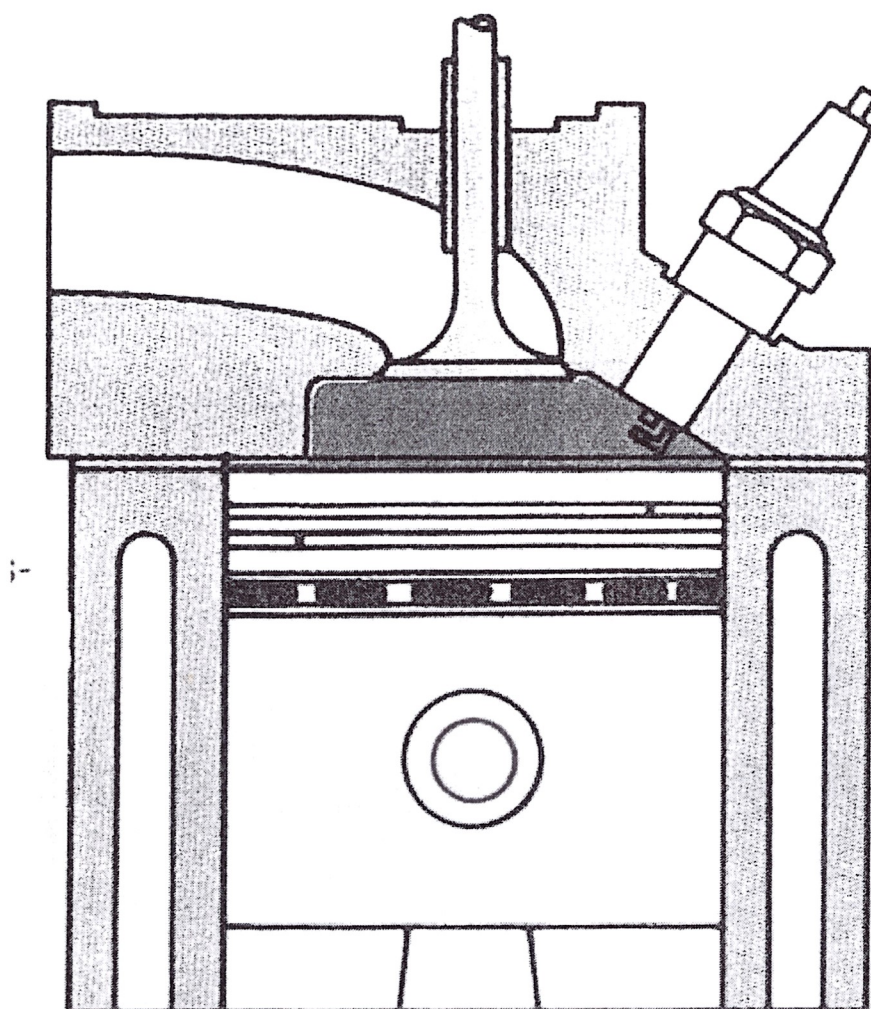

Fig. 8

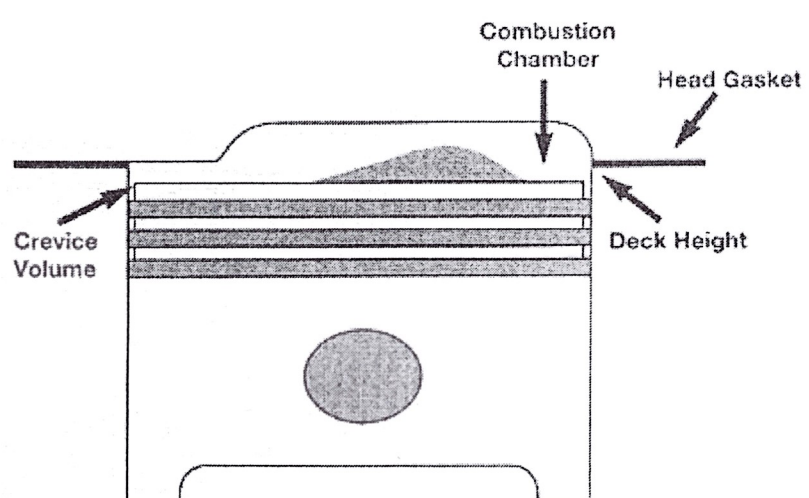

Fig. 9 (CHEVY SB)

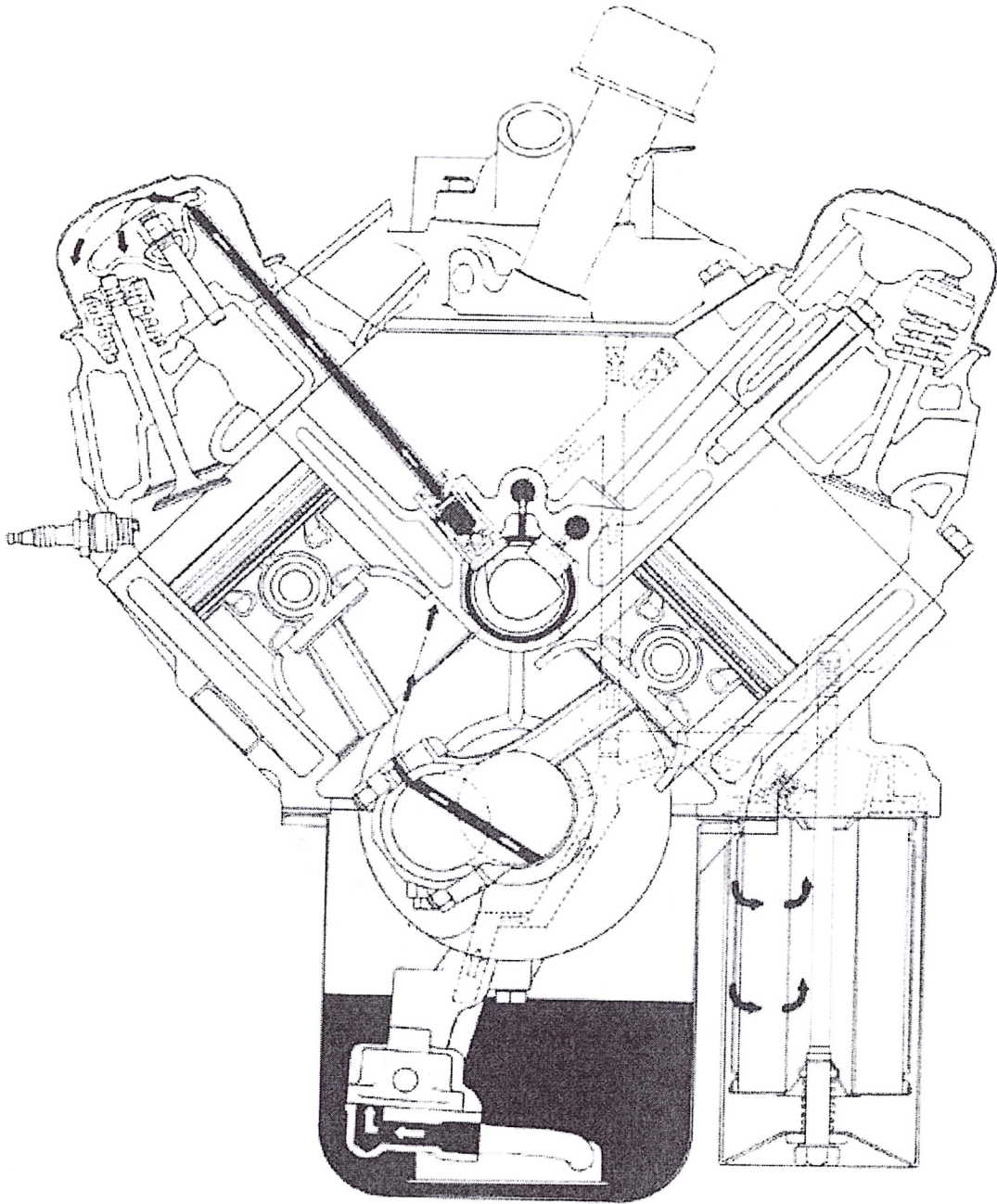
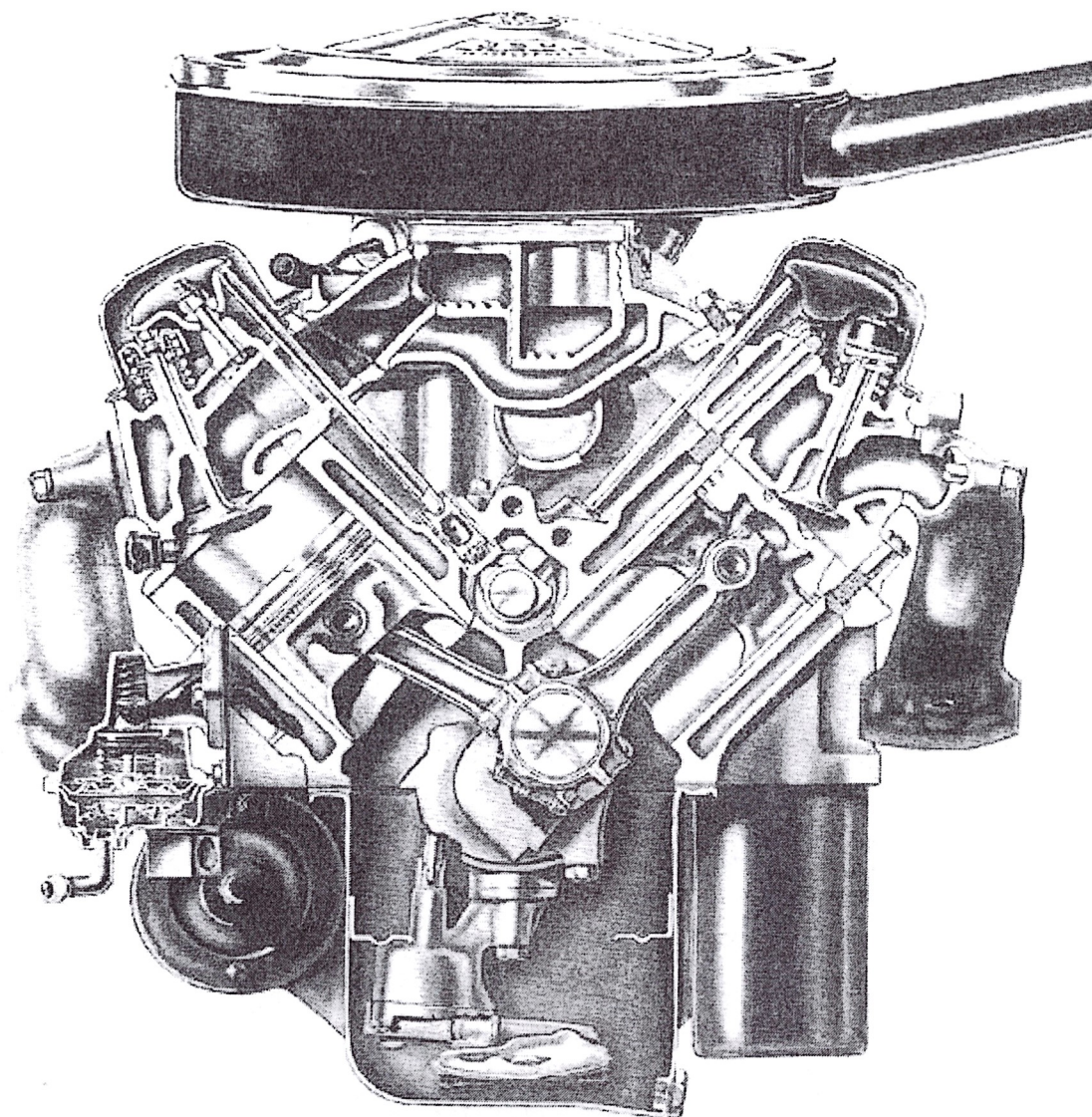

Fig. 10 (CHEVY SB)



KLASSIFISERING AV OLJER

Viskositet

En oljes **viskositet (tykkelse)** angir oljens motstand mot å flyte. Jo høyere viskositet en olje har, jo større flytemotstand har den. Viskositeten reduseres ved økende temperatur og øker ved synkende temperatur.

Motoroljer

SAE-systemet (0W-5W-10W-15W-20W-20-30-40-50-60) klassifiserer oljen etter dens viskositet ved 100°C og/eller ved forskjellige lave temperaturer, avhengig av oljens temperaturmessige bruksområde. Viskositeten ved høy temperatur (100°C) gir et mål på oljens bæreevne (motorbeskyttelse) under drift, mens viskositeten ved lave temperaturer (W-gradene) angir oljens flyteegenskaper ved start av motoren.

Jo høyere SAE-grad en olje har, jo høyere viskositet har den ved 100°C. W-gradene er basert på en minimum flytegrense for oljen ved lave temperaturer samt en grensetemperatur for oljens pumpbarhet. Flergadsoljer (multigrader) dekker flere SAE viskositetsområder som for eksempel 10W-30, 10W-40, 15W-50 o.a.

API-systemet er et amerikansk system som klassifiserer motoroljene etter deres kvalitetsmessige bruksområde. API-systemet deler motoroljene i 2 hovedgrupper: S-systemet for bensinmotorer (SA til SJ), og C-systemet for dieselmotorer (CA til CG-4). Den andre bokstaven angir kvalitetsnivå, og desto lenger ut i alfabetet desto høyere krav tilfredsstillen oljen. API-systemet kan ikke sammenlignes med europeiske systemer som stiller strengere krav til oljene.

SE:	Vanlig oljekrav til bensinmotoroljer fra modell 1971 til og med 1979.
SF:	Vanlig oljekrav til bensinmotoroljer fra modell 1980 til og med 1988. Dekker forutgående.
SG:	For bensinmotorer fra modell 1989 til og med 1993. Dekker forutgående.
SH:	For bensinmotorer fra modell 1994 til og med 1996. Dekker forutgående.
SJ:	For bensinmotorer fra 1997 modell. Dekker forutgående.
CD:	For turboladede dieselmotorer.
CE:	For turboladede dieselmotorer fra 1983-modell. Dekker CD.
CF-4:	For dieselmotorer konstruert for å møte US 1991-krav til eksosutslipp. Dekker CE og CD.
CF:	For dieselmotorer med indirekte insprøyting og andre motorer som bruker varierende drivstoff også med høyt svovelinhold. Dekker CD.
CG-4:	For dieselmotorer konstruert for å møte US 1994-krav til eksosutslipp. Dekker CF-4, CE, og CD.

EC-I og EC-II (Energy Conserving) representerer økede krav til drivstoffsbesparelser.

CCMC-systemet er et europeisk klassifikasjonssystem som nå er utgått og erstattet av ACEA. Sannsynligvis vil det i en overgangsperiode fortsatt bli referert til CCMC-systemet. CCMC-systemet var delt inn i 3 grupper: G for bensinmotorer (G-1 til G-5), D for tyngre dieselmotorer (D-1 til D-5) og PD for dieselmotorer i personbiler (PD-1 til PD-2). Stigende tall anga høyere kvalitet på oljen.

G-4:	Premium kvalitet bensinmotoroljer.
G-5:	Super Premium kvalitet bensinmotoroljer.
PD-2:	Oljekvalitet for små dieselmotorer.
D-4:	Premium kvalitet tyngre dieselmotoroljer.
D-5:	Olje av SHPDO-kvalitet (Super High Performance Diesel Oil). Oljen benyttes også i forbindelse med forlengede skiftintervall der hvor motorprodusenten aksepterer det.

ACEA-systemet er det gjeldende europeiske system som i 1996 erstattet det gamle CCMC. Kravene til oljene er mer skjerpet enn for API. ACEA-systemet er delt i 3 deler: A for bensinmotorer (A1-A2-A3), B for lette dieselmotorer (B1-B2-B3) og E for tyngre dieselmotorer (E1-E2-E3). Tallene angir forskjellige krav til oljen.

A1-96:	Ny. Spesielle krav til drivstoffbesparelser
A2-96:	Oppgradert CCMC G4, vanlig multigradsolje
A3-96:	Oppgradert CCMC G5, høyere prestasjonskrav enn A2
B1-96:	Ny. Spesielle krav til drivstoffbesparelser
B2-96:	Oppgradert CCMC PD-2, vanlig multigradsolje
B3-96:	Ny. Høyere prestasjonskrav enn B2
E1-96:	Oppgradert CCMC D4, vanlig premium motoroljer
E2-96:	Ny. Prestasjonsnivå høyere enn E1 og lavere enn E3
E3-96:	Oppgradert CCMC D5 for SHPDO (Super High Performance Diesel Oil)

Oppgradering av ACEA-systemet vil skje med angivelse av nye årstall, f.eks. fra B2-96 til B2-97.

NB: ACEA systemet angir IKKE konsekvent høyere kvalitet med stigende tall fra 1 til 3 innen gruppene (gjelder A1 og B1). Konsulter kjøretøyets instruksjonsbok før valg av motorolje.



Produktinformasjon

Forza

SAE 10W40

Beskrivelse: En meget god mineralisk motorolje for en blandet kjøretøypark. Tilpasset de aller fleste personbiler, varebiler, lette og tunge lastebiler og busser.

Anvendelse: For bruk i alle motorer som krever en av de nedenforstående spesifikasjoner.

Spesifikasjoner: API CF-4/CE/SG
CCMC D4/PD2/G4
MB 227.5 ytelse
Volvo VDS ytelse
VW 501.01 / 505.00
MAN 271 ytelse
MIL-L-2104E
MIL-L-46152D

Egenskaper: Motorolje av meget høy kvalitet for både bensin- og dieselmotorer.
Mindre avsetninger av sot og slam (black sludge) i motoren
Meget gode egenskaper mot sylindropolering og korrosjon
Tilpasset katalysator.

Typiske analyseresultater:

Tetthet ved 15°C	0,888
Viskositet CCS ved -20°C cP	2900
Viskositet ved 40°C cSt	84
Viskositet ved 100°C cSt	13
Viskositetsindeks	157
Viskositet SUS 100°F	440

Viskositet SUS 210°F	73
Flytepunkt °C	- 36
Flammepunkt °C	220
TBN mg KOH/g	10
Farge	L 3,0

DRAGRACING

Ø.
R.
A



2
0
0
5

Fredrikstad 21. August

Oppmøte deltagere fra kl 10.00 - publikum fra kl 12.30

Løpet starter kl 13.00



Magnus Motor A/S

Tlf: 69 36 08 30



E-mail: firmapost@magnusmotor.no

www.magnusmotor.no

AARNES A/S
AMERIKANSKE BILDELER

POSTBOKS 14 • 1740 BORGENHAUGEN

TLF: 69 97 19 00 - FAKS: 69 97 19 01

www.aarnes.no

**MOTOR
BØRSEN**

Mer info: www.halden-amcar.no

ARRANGØR: US CARS ENTHUSIASTS CLUB og DOORSLAMMERS HALDEN (SCCH)

**MOTOR
BØRSEN**

GERHARDT,PER
DALV. 99
1718 GREÅKER

B

Returadresse:
Detroit Cars
Edvard Strandsv. 46
1734 Hafslundøy
Norge

THE REAR END

	3. aug.	Amcar Cruise Night, Sarpsborg	Detroit Cars	
			USCEC	
	7. aug.	Power Meet Norge, Fredrikstad	Fredrikstad	
	10. aug.	Medlemsmøte klubblokalet	Detroit Cars	KI 18,30
	13. aug.	Cruising Gøteborg	Yankee Cars	
			1969-1970 Buick fullsize register	
12-	14. aug.	1969-1970 Buick Fullsize treff, Halden	AMCAR / ACC	
			Trondheim	
12-	14. aug.	AMCAR's Jubileumstreff, Trondheim	S&CC Halden	
13-	14. aug.	Grensetreffet, Halden	Detroit Cars	KI 18,30
	16. aug.	Styremøte klubblokalet	Wild Bunch	
		Rockin At The Wildbunch festival, se program på	Kambo	
19-	20. aug.	http://www.the-wildbunch.net/program.php	Rock'n'Roll West	
	20. aug.	Cruising / Utstilling, Uddevalla	U.S.Carclub	
			Drammen	
	20. aug.	Det store Drammens treffet	Detroit Cars	KI 18,30
	25. aug.	Aktivitetsskveld		
	26. aug.	Wheels Cruising Årjeng		
		4th National Mopar Muscle Car Meet, Amfi/Borg	WPC Club of Norway	
	28. aug.	Sarpsborg	Detroit Cars	KI 11,00
	3. sep.	Lørdagskafé / Åpent hus	Bendix / Hadeland	
			Amcar Club	
	4. sep.	Bendix treffet, Lunner v/R4	Detroit Cars	KI 18,30
	5. sep.	Avismøte klubblokalet	Detroit Cars	
	7. sep.	Amcar Cruise Night, Sarpsborg	ACS	
	11. sep.	Grombil 2005, Ekeberg	Detroit Cars	KI 18,30
	14. sep.	Medlemsmøte klubblokalet	Gatebil	
16-	18. sep.	Gatebil, Rudskogen	A.C.O.C Moss	
	18. sep.	Late Summer Car Meet, Kambo Moss	Detroit Cars	KI 18,30
	20. sep.	Styremøte klubblokalet	Detroit Cars	KI 18,30
	22. sep.	Aktivitetsskveld	Detroit Cars	KI 11,00
	1. okt.	Lørdagskafé / Åpent hus	Detroit Cars	KI 18,30
	3. okt.	Avismøte klubblokalet	Detroit Cars	KI 18,30
	12. okt.	Medlemsmøte klubblokalet	Detroit Cars	KI 18,00
	17. okt.	Styremøte klubblokalet	Detroit Cars	KI 18,30
	20. okt.	Aktivitetsskveld	Detroit Cars	KI 18,30
	31. okt.	Avismøte klubblokalet	Detroit Cars	KI 18,30
	5. nov.	Halloween Rock'n'roll, Folkets Hus Uddevalla	Rock'n'Roll West	
	5. nov.	Lørdagskafé / Åpent hus	Detroit Cars	KI 11,00

For mer utfyllende terminliste se vår webside: www.detroitcars.net
Hver torsdag treff/jugekveld i Østfoldsamarb./Veteranvognklubben. Høk kl.18.

Deadline neste klubbavis onsdag 31. aug.