

FORMANNEN HAR ORDET!

Nå er 1. Mai over for denne gang, og jeg må bare få gratulere alle med enda et vellykket arrangement! Østfoldmønstringen ble akkurat så bra som jeg håpet på. 350 biler, og ca. 1700 personer var innenfor portene i løpet av dagen. Jeg tror at det økonomiske resultatet blir omtrent som i 1997.

Jeg vil også benytte anledningen til å takke alle som var med og hjalp til, både før og etter mønstringen. En stor takk vil jeg også rette til alle som har vært behjelpelig med lån av biler og annet utstyr, samt de firmaer som har annonsert i programbladet.

1. mai-komiteen med Henrik Pedersen i spissen har gjort en fantastisk jobb.

Uansett hvem jeg har forespurt, har jeg bare møtt velvilje hele tiden. Sånn skal det være, da er det moro å være formann!

Ellers er det de samme problemene som dukker opp år etter år. Det er så mange fine biler som burde vært presentert for dommerne, men eierne tør ikke å kjøre frem. Hva er de egentlig redde for? De kan i hvert fall ikke komme og klage etterpå.

På Hotel St. Olav ble det etter hvert ganske fullt med feststemte og solbrente medlemmer. The Daltons var kjempeflinke til å spille.

I sentrumsgatene vrimlet det av amerikanske biler hele kvelden og natten.

I juni er det klart for jubileet til OBS! Stormarked. Vi har blitt forespurt om vi kan møte opp med noen biler, og det synes jeg vi burde få til.

Ja nå går vi en travel tid i møte. Mange klubbmedlemmer reiser land og strand rundt på diverse treff. Selv har jeg bestemt meg for å reise til Hunderfossen. Kanskje blir det flere treff, hvem vet.

Helt til slutt vil jeg nok en gang si:

GRATULERER MED DAGEN ALLE SAMMEN!!

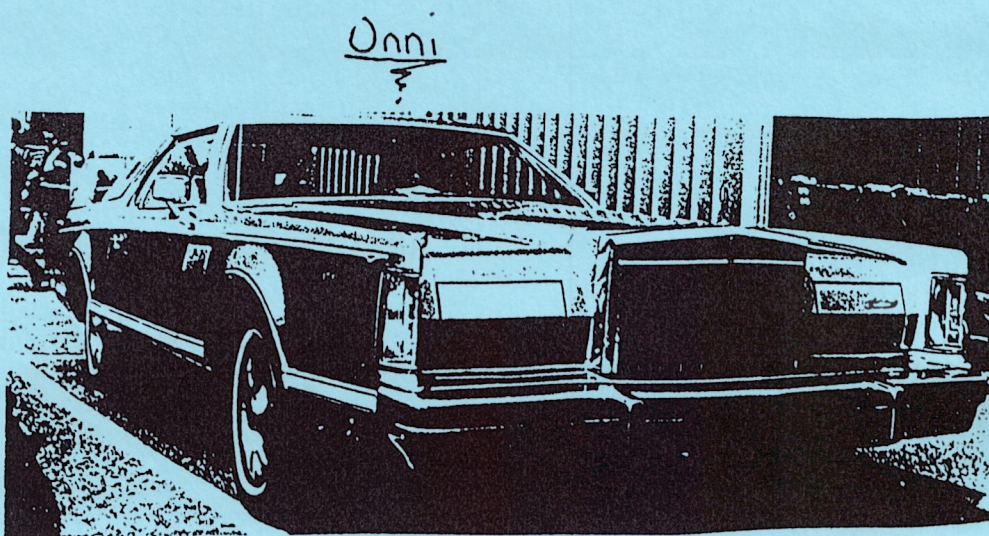

CRUZI NEWS



Medlemsblad for Detroit Cars
Nr 5 Mai 1998

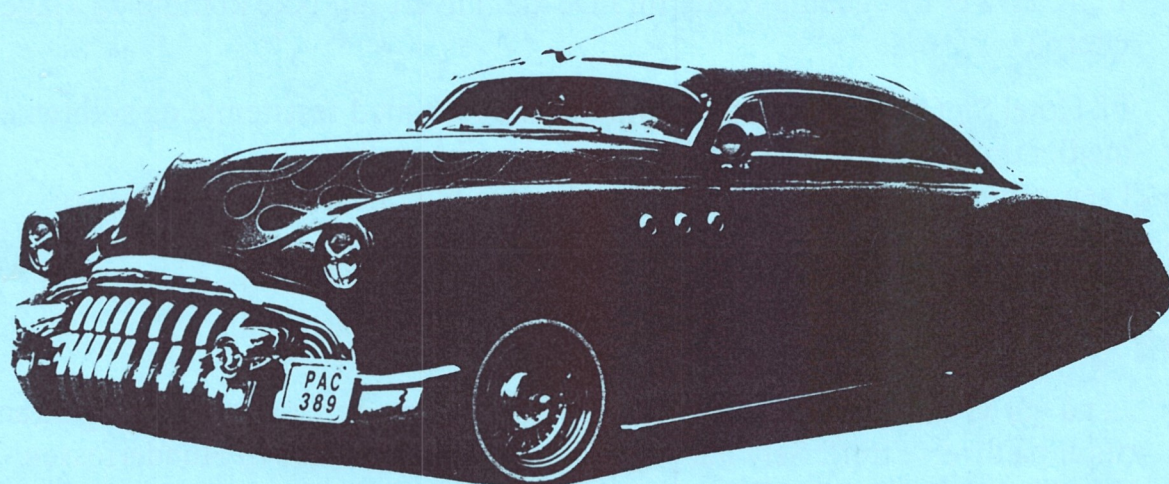

Ostfoldmonstringens vakreste bil!!

Klubblokale
Varteiggt 31
Tlf 69 15 05 00

Member of AMCAR



DETROIT CARS

INBYR TIL MEDLEMSMØTE

ONSDAG 13. MAI KL. 18.30

PÅ

KLUBBLOKALET

VARTEIGGATA 31

SAKER:

1. POST
2. EVALUERING ØSTFOLDMØNSTRINGEN 1998
3. JUBILEUM PÅ OBS
4. EVENTUELT

VI FÅR BESØK AV EN REPRESENTANT FOR NORARMOUR INTERNATIONAL SECURITY SOM VIL FORTELLE OSS OM ET MERKE- OG SIKKERHETSSYSTEM TIL BIL, BÅT, MC M.M.

Et nytt fantastisk merke og sikkerhetssystem i Norge. Har vært tilgjengelig i verden i over 15 år. Bevist at merking forhindrer tyveri med 560%. Du kan selv merke dine verdigjenstander med en etsende merkevæske som ikke er skadelig for huden. Du blir tilkoblet et internasjonalt sikkerhetsregister som er tilgjengelig 24t i døgnet, 365 dager i året. Blir anbefalt av kunder som TOYOTA, SAAB, MAZDA, IBM, osv. Politiet i England jobber aktivt med merkesystemet og Norsk Politi støtter det 100%.

De merkede gjenstander synker ikke i verdi. Ved salg registreres ny eier på samme måte som salg av bil. Det er en engangsinvestering, ingen årlige avgifter og du trenger heller ingen sørvis av produktet.

Spar penger og stopp tyveri av dine verdigjenstander

NORARMOUR
INTERNATIONAL SECURITY



69 12 60 50

INTERNATIONAL
IS R
SECURITY REGISTER

ÅPNINGS TID: MAN-FRE 0800- 1630

VELKOMMEN!

MEDLEMSMØTEREFERAT

ONSDAG 8.APRIL

Også på dette møtet var det mange fremmøtte. Hele 33 telte jeg til. Unni ønsket som vanlig velkommen.

Det ble opplyst at deadline for neste klubbavis er 29.April.

Det ble også minnet om ekstra styremøte sammen med 1.Mai-komiteén tirsdag 28.April.

Møte for dommerne ved østfoldmønstringen finner sted 27.April.

Når det gjelder fornying av "skryte-plakatene", så ble Jon Løvåsen noe uvillig satt til den jobben.

Kioskvogn til Østfoldmønstringen blir hentet av Bjørn Johannesen og Trond Heiberg.

Kjørerute til påskecruise-turen ble bestemt til Våler, Moss, Foten og Fredrikstad.

Det ble diskutert hvorvidt vi skal arrangere lovlig street race, eller street legal som det heter. Uansett er det for sent å arrangere i år. Saken vil bli diskutert i styret.

Det fortelles at vi nå er 154 betalende voksne medlemmer. Det er meget høyt så tidlig på året.

Jon Grasto kan fortelle at fra og med neste år blir det mulig å klassiker-forsikre biler t.o.m. 1976 modell.

Dagens årsmødel-inndeling vil bli forandret slik at den "billige" gruppa nå omfavner 1954 til 1969-modeller.

1970 til 1976 blir en egen klasse, mens det fortsatt vil bli billigst å forsikre biler eldre enn 1954-modell.

Nytt blir det også at kjørelengden blir på 800 mil i alle klasser. Gode nyheter med andre ord for oss som har ACCN/Storebrand forsikring.

Jon kan også fortelle at kravene til originalitet i forbindelse veteranimport vil bli skjerpet.

Møtet ble avsluttet med tradisjonell utlodning og bilprat.

Jan Erik Bergdal

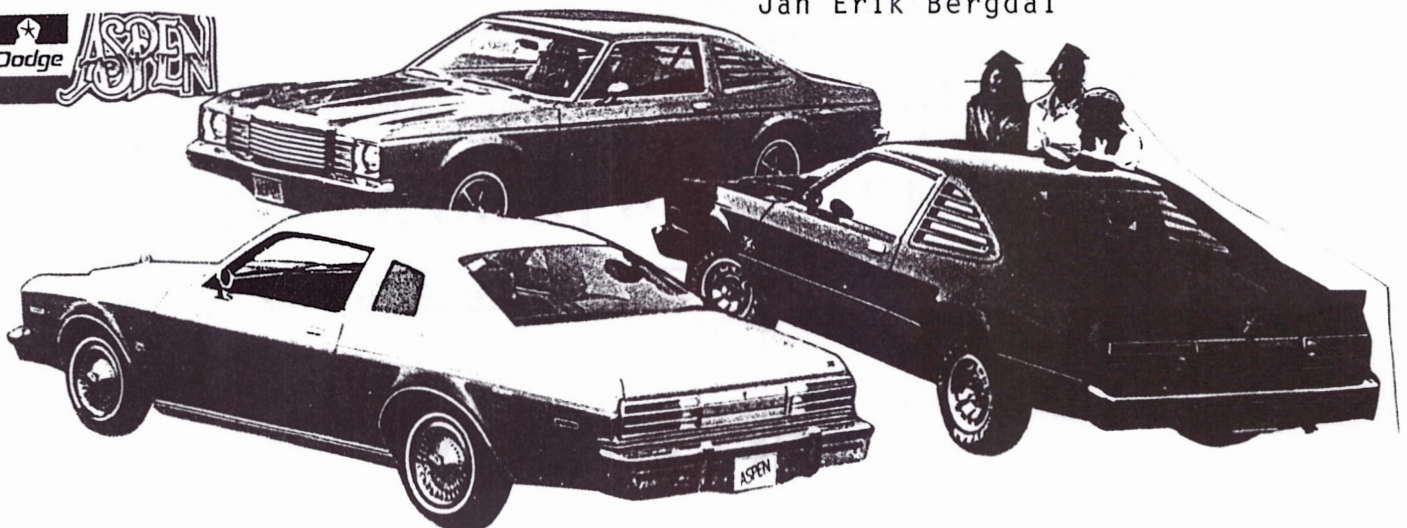

STYREMØTEREFERAT

TIRSDAG 14. APRIL 1998

Alle styremedlemmene og varamenn var møtt fram, med unntak av Arne.

Som ventet ble det hovedsaklig snakket om 1.Mai-arrangementet.

Henrik har så godt som fylt opp vaktlistene.

Angående overnatting på plassen natt til 1.Mai, så vil Kjell Ingar Olsen og Tor Jonny Hansen bli forespurt.

Programmet til 1.Mai er så godt som klart, når det gjelder reklame.

Henrik skal være morgengjest hos Radio 3 Onsdag 15.April for å informere om klubben og om 1.Mai-arrangementet.

Jan Erik skal lage speed-quiz til Østfoldmønstringen.

Unnis datter Camilla og hennes venninde Lene skal lede barnas tegnekonkurranse.

Det er nå klart at Teencats IKKE skal spille på St.Olav på kvelden 1.Mai. Unni og Bjarne Aaserød fra Gleng er engasjert for å skaffe erstatning.

Ekstra styremøte sammen med 1.Mai-komiteen er flyttet til Mandag 27.April kl 18.30.

Klubbens discotekanlegg var igjen oppe til vurdering.

Tor Arne Koppegodt mener at anlegget ikke er godt nok, selv om Ingar Karlsen nå har byttet en del komponenter i det.

Avgjørelsen om behov for å kjøpe nytt blir overlatt til Ingar og Tor Arne.

Påskecruise-turen var oppe til evaluering, og det ble påpekt at enkelte deltagere syntes det gikk alt for sakte, og at det ble for lange stopper under veis. Dette førte til at svært få fullført hele ruta. Derimot var alle enige i at festen på kvelden var meget vellykket.

Street legal ble diskutert, og det ble bestemt at Flemming, Kennet N, Kenneth S og René Sjøberg skal danne en komité for å se på mulighetene for et street-race arrangement.

Jan Erik Bergdal

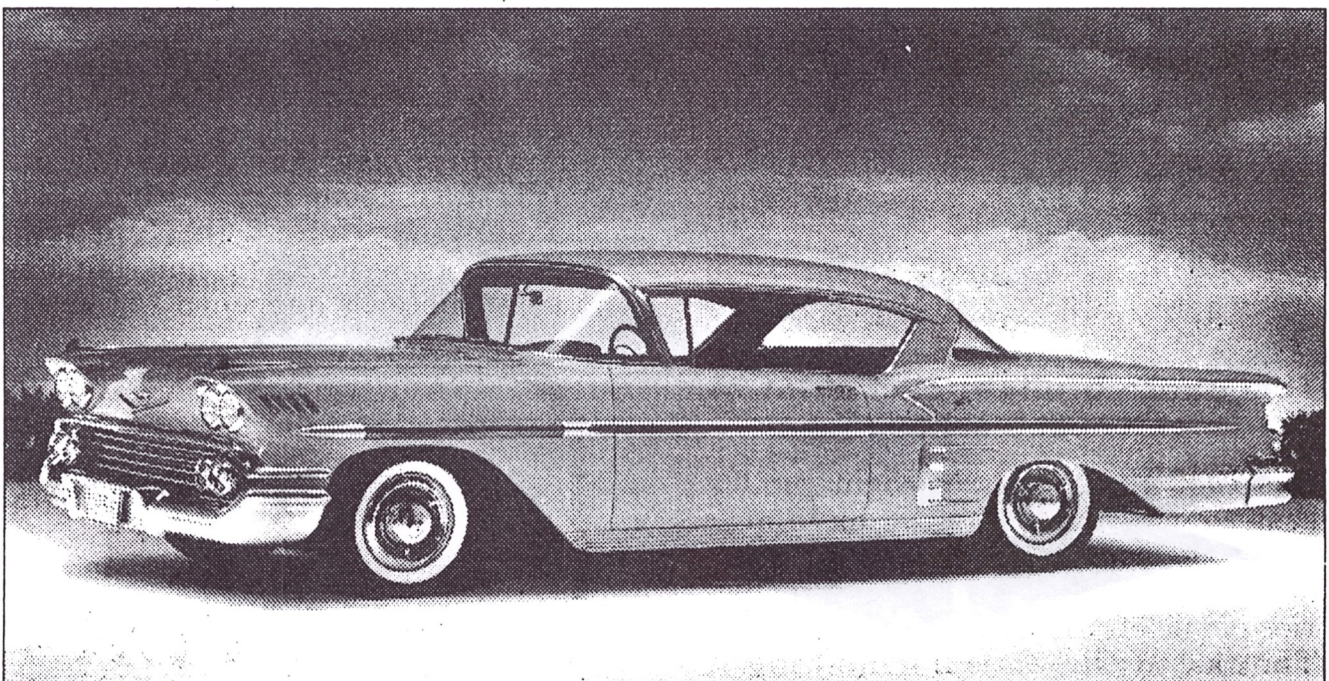

REFERAT FRA EKSTRAORDINÆRT STYREMØTE

27. APRIL 1998

Møtedeltagerne var fra styret og 1-Mai komitéen.

Til Stede var Vigdis, Grethe, Kenneth N, Bjørn, Nina, Unni, Henrik, Jan Erik, Trond Heiberg og Cato Jansen.

Dette var et styremøte som kun omhandlet Østfoldmønstringen 1. Mai.

Følgende saker ble gjennomgått:

Grethe skriver referat fra Østfoldmønstringen i klubbavisa.

Egil Bergby vil bli forspurt om oppsetting av plakaten i Borregaardsbakken.

Lars Nilsen blir kontaktet angående utplassering av bukker med henvisningskilt.

Cato Jansen skal hente sand og møbler på fylkeshuset.

Følgende biler vil bli disponert til vårt arrangement: 2 stk postbiler, Profesjonell Mekanikk's Transit, Tre og Betong's Volvo lastebil og Stamsaas' Ford Ranger.

Premier fra bryggeriet blir hentet av Jon Løvåsen

Premier fra Shell blir hentet av Bjørn.

Kenneth Norèn og en kamerat skal overnatte i campingvogn på plassen natt til 1.Mai.

Jon Løvåsen henter reklame hos Amundsen Forgasser.

Henrik henter programmet hos Jansen Grafiske.

Ingar Karlsen sjekker anlegget og ordner sambandsutstyr.

UNDER ARRANGEMENTET:

Henrik Pedersen med hjelp av Bjørn Johannesen er "sjefer" denne dagen.

Opptelling av stemmesedler blir utført av Jon Løvåsen og Bjørn.

Jon Løvåsen sitter i klubbens info-stand.

Kiosken blir ledet av Nina.

Parkeringsvaktene blir styrt av Henrik.

Vigdis styrer pengene.

Vidar Teisen og Siri Kalvik sørger for været.

TVI - TVI

Jan Erik Bergdal

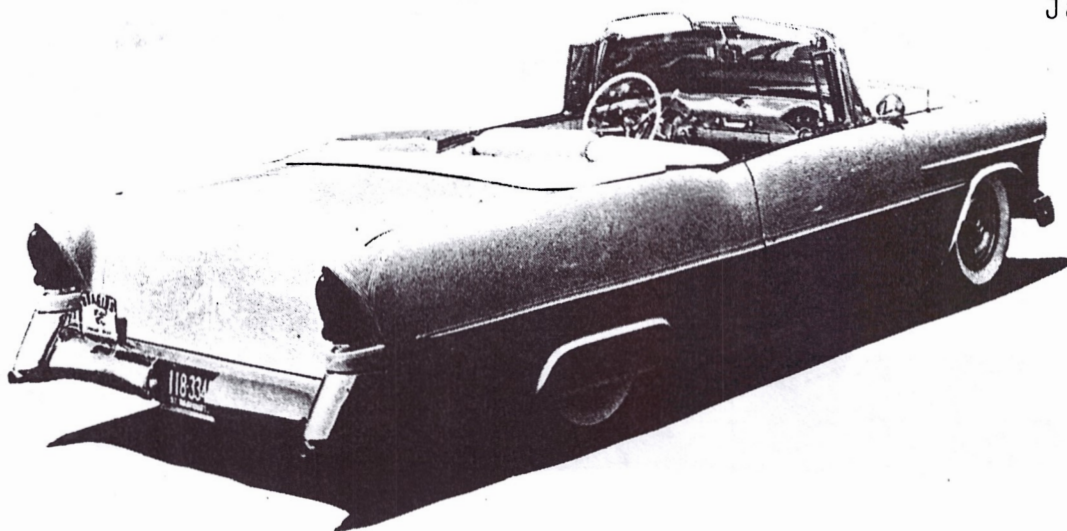

NYE MEDLEMMER :

BJØRN MAGNE HANSEN er driftsoperatør og bor i Nordbergveien på Borgenhaugen. Han har kjøpt Flemming's **1963 FORD GALAXIE 500 CONVERTIBLE** den har en 390 motor og cruise-o-matic kasse. Av utstyr er servo bremses og styring. Bilen er produsert i 36876 eksemplarer og registreringsnummeret er I - 390.

Han er også deleier i **1964 FORD FAIRLANE 500 RANCHWAGON** denne har 302 motor og FMX gearkasse. Registreringsnummeret er PX-11519.

Vi ønsker Bjørn velkommen.

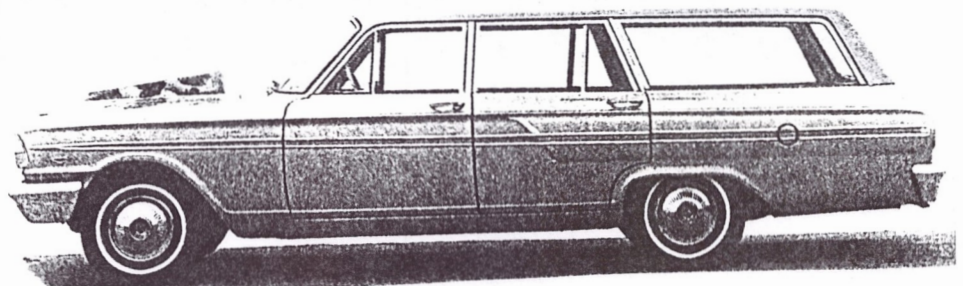

SVEN ARMAND SVENDSEN bor i Seljeveien i Skiptvedt og har en hvit **1964 CADILLAC SEDAN DE VILLE** bilen har en 429 motor og automat gir. Av utstyr finnes servo styring og bremses, elektriske vinduer – sete og antenne, tiltratt og air condition. Registreringsnummeret er B-1997. Vi ønsker Sven velkommen.



Øyvind Moe har betalt familiemedlemskap, og nye medlemmer er da **Hanna Helena Moe og Siri Linn**. Hanna Helena jobber sammens med Øyvind i deres firma som driver med glassbeskyttelse, Siri Linn er født 8.2.86 og går på Kirkelunden skole i Skiptvet. Og de har som de fleste vet en **1963 FORD GALAXIE 500 XL CONVERTIBLE**.

Vi ønsker begge velkommen.

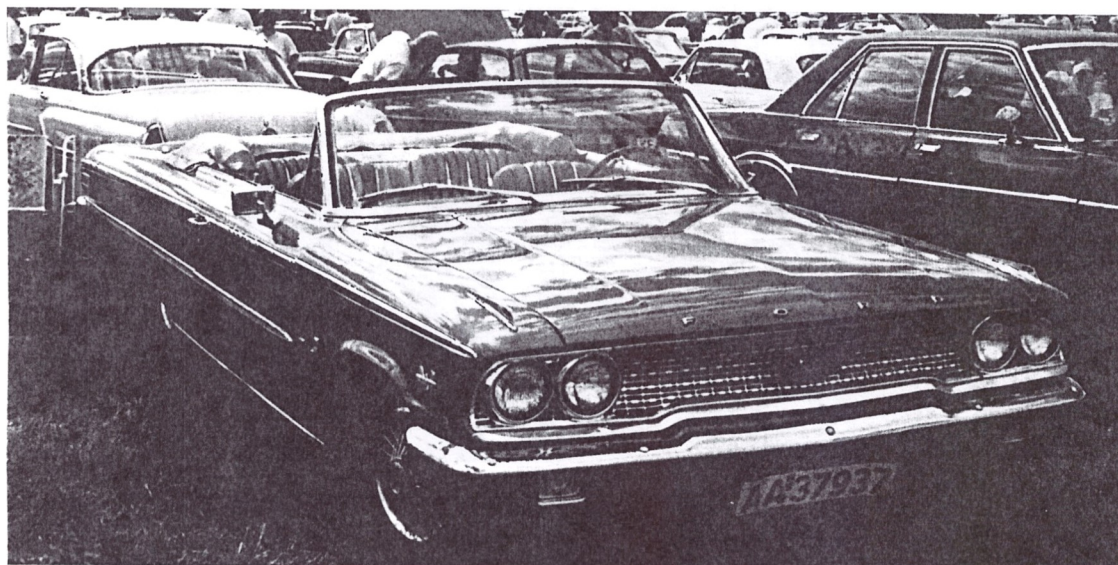

Grethe

KJØPT & SOLGT

NY BIL I KLUBBEN

TERJE EKEBERG har vært og handlet seg en 1959 Cadillac 2DHT. '59 Cadillac er utstyrt med 390" V8 og hydramatic girkasse. Om Terjes Cadillac er en Serie 62 todørs hardtop eller en Serie 63 Coupè DeVille vites ikke i skrivende stund. Bilen krever en del arbeid før den blir en premivinner, men Terje er optimistisk og ved godt mot. '59 Cadillac er manges drømmebil, og var før 30 års-regelen nesten uoppnålig i Norge. Dette er bland det mest ekstreme som er blitt serieprodusert i bilhistorien.

GRATULERER MED NY BIL!

Jan Erik

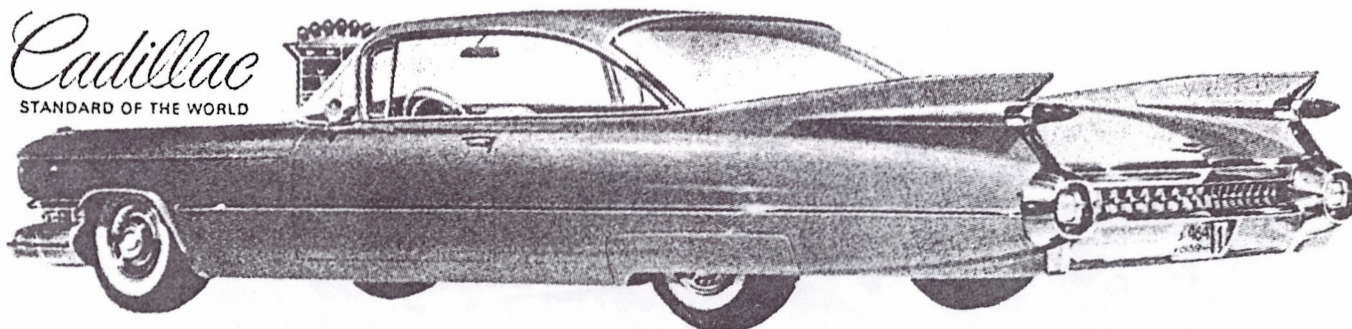

NY BIL I KLUBBEN

Terje Ekeberg har også kjøpt seg en GMC pick-up 1983. Bilen er en C-1500. C-en betyr tohjulstrekk, og 1500 betyr at dette er en "halv-tonner", det vil si det "mykeste" understellet. Originalt er bilen utstyrt med dieselmotor, men denne har sagt takk for seg, så i stedet vil det nå bli 350" bensin. Bilen kom originalt med air-condition, men dette er nå fjernet. Utsyrsmessig så finnes servo styring og brems, tiltratt og elektriske vinduer.

GRATULERER MED NY BIL

Jan Erik

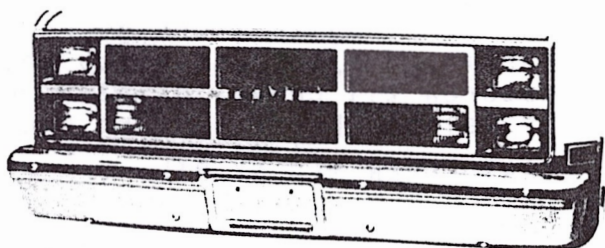
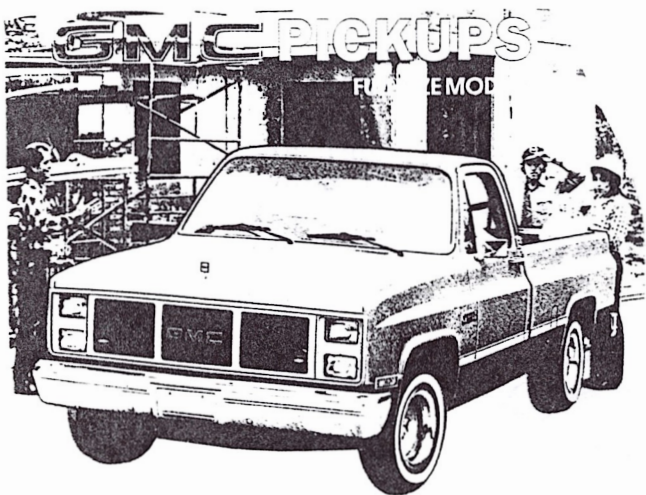

SOLGT BIL:

Morgan Iversen har solgt sin svarte '59 Chevrolet Impala 2dHT

SOLGT BIL:

Jon Grasto har solgt sin hvite '67 Cadillac Fleetwood Eldorado

KJØPT & SOLGT

NY BIL I KLUBBEN

Silje Gabestad og Marcel Kjær har vært og handlet en 1965 Ford Galaxie XL Convertible. Bilen er utstyrt med 352" V8 og FX automat. Utstyrmessig så finnes servo styring og bremses. Bilen har tilbrakt mesteparten av sitt liv i Arizona, så det er ikke så rart at bilen er utstyrt med air condition. Av samme grunn kan nevnes at bilen er helt rustfri. Galaxie XL Convertible var Fords dyreste modell i 1965. I Fords XL pakke inngikk separate forseter og gulvkonsoll med gir-shifter, andre dørtrekk samt kanallister. 9.849 eksemplarer ble bygget av XL Convertible.

I tillegg til å være Galaxie eiere, er de også aksjonærer i Flamin Cruisers'1962 Ford Country Sedan.

GRATULERER MED NY BIL!

Jan Erik

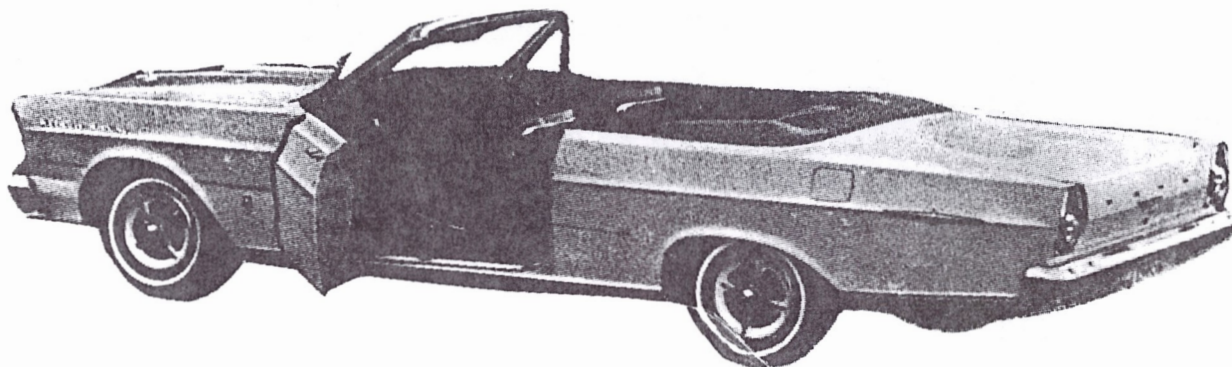

NY BIL I KLUBBEN

Tom Einar Karstensen, han med '55 Eldorado'n har fått tak over hodet, av samme årgang som Eldorado'n. Det er også GM-bil, bare i andre enden av rangstigen. Det det hele er snakk om, er at han har kjøpt en 1955 Chevrolet Bel Air todørs hardtop. Bilen har original sekser på 235 kubikktommer og Powerglide automatkasse. Bilen er kjøpt for en overkomlig sum på en plass i landet som er såpass langt unna at det visstnok må passeres fjelloverganger for å få bilen hjem. Derfor har bilen ennå ikke ankommet Sarpsborg. Tom Einar har helt andre planer enn original-stuk, så han er på jakt etter en "midlertidig V8" for å kjøre i sommer.

Bel Air inngikk i den dyreste serien til Chevrolt. Det er vel for mange kjent at nettopp dette året debuterte small-block motoren til Chevy. Da på kun 265 cid. Hele 185.562 eksemplarer av Bel Air Hardtop Sport Coupé ble produsert av 1955 Chevy.

GRATULERER MED NY BIL

Jan Erik

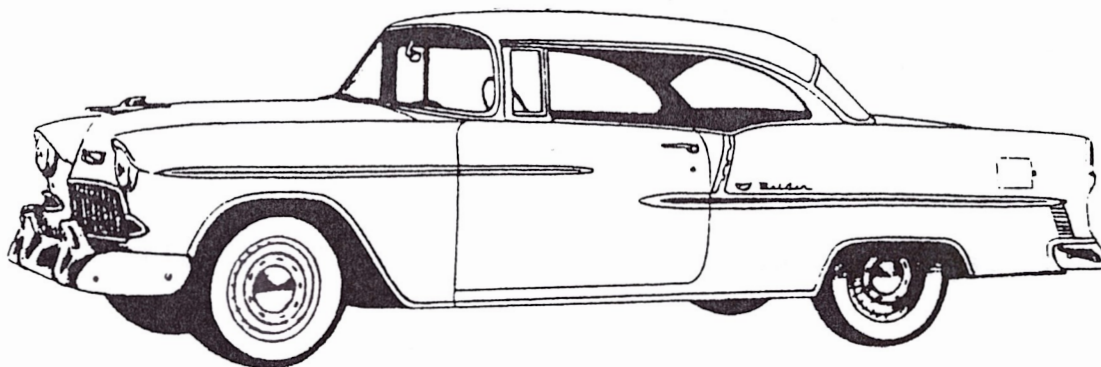

KJØPT & SOLGT

NY BIL I KLUBBEN

Erik BRUNO Eriksen har kjøpt 1968 Cadillac De Ville Convertible. Bilen er utstyrt som andre Cadillacer dette året med 472 V8 og Turbohyramatic 400 girkasse. 472-motoren var helt ny for året i 1968. Bruno's Cadillac er utstyrt med Air Condition, full servo, elektriske vinduer mm. For å finansiere Cadillac-kjøpet så måtte '80 Malibu-coupèen ofres. Det ble produsert 18.025 Cadillac Cabrioleter i 1968. Bruno har også en '55 Olds 88 han gjør i stand.

GRATULERER MED NY BIL!

Jan Erik

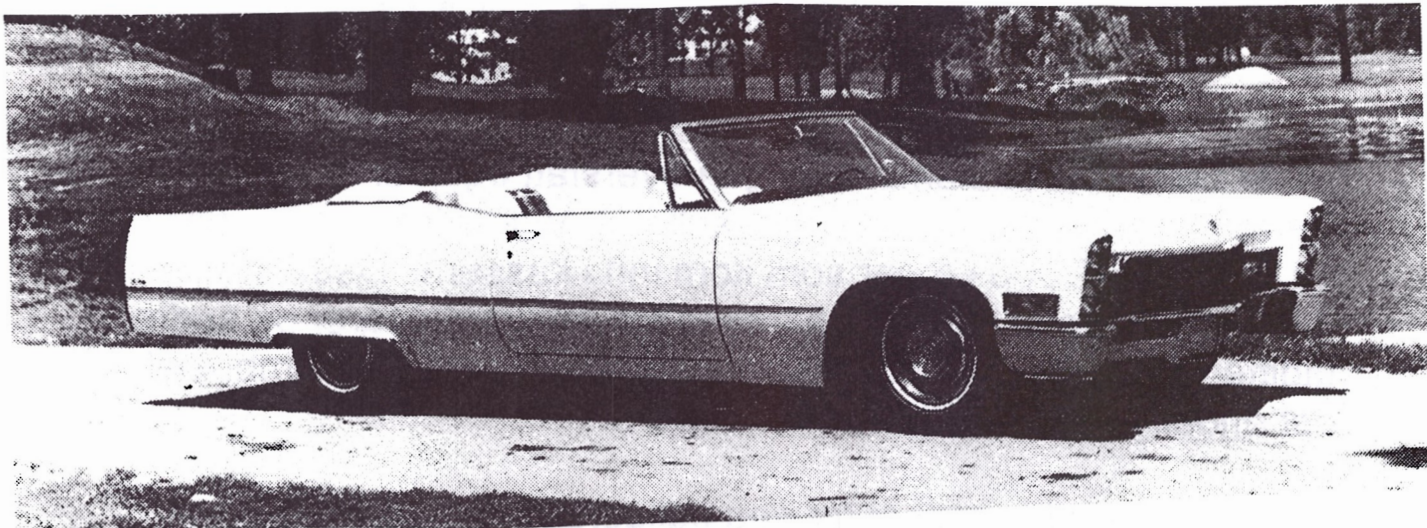

NY BIL I KLUBBEN

Eivind Paulsen, en i "Flami'n Cruisers" gjengen, har handlet bil. Det ble en hvit 1966 Chevrolet Impala Sport Coupé. Bilen er utstyrt med 350" V8 av nyere årgang og en tilhørende TH350 girkasse. Noe mer enn dette vites ikke i skrivende stund.

GRATULERER MED NY BIL!

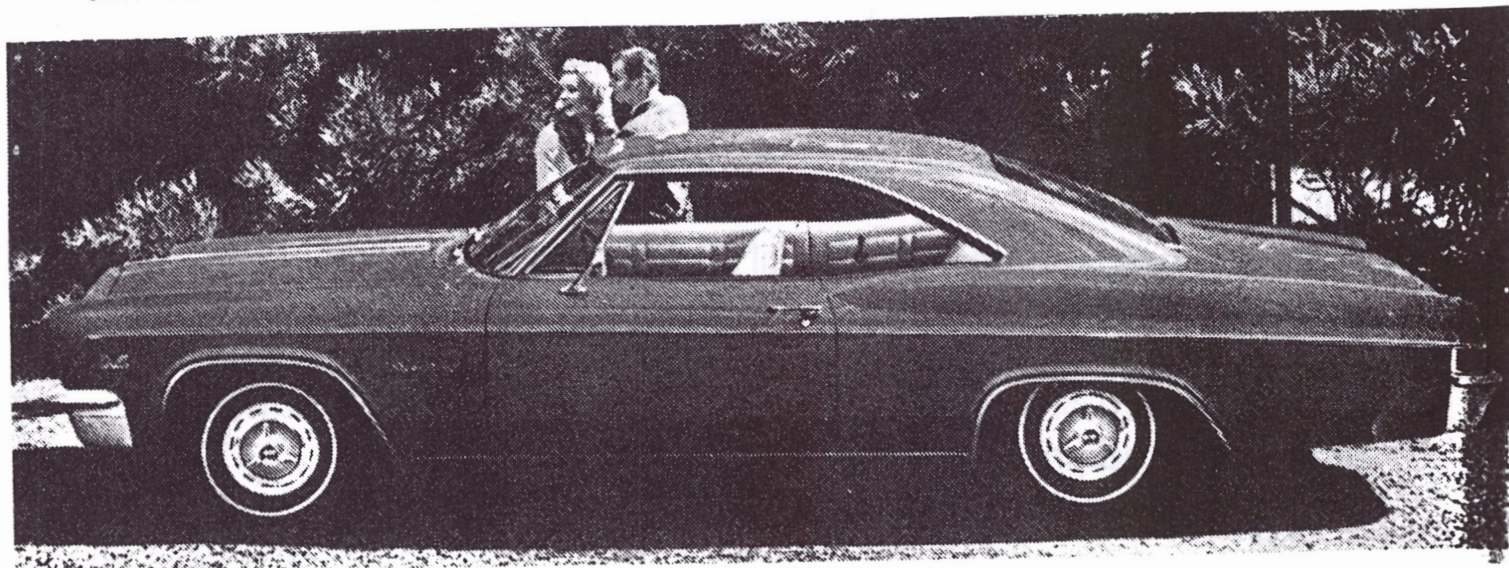

ØSTFOLDMØNSTRINGEN

Nå er den 16. Østfoldmønstringen overstått og vi er alle kjempefornøyd med været og resultatet, Vigdis har telt penger og kom til 117.000 kroner som kom inn i kassene. Dette er ikke det endelige resultatet vi må trekke fra innkjøpte varer og andre utgifter pluss at vi har noen sponsor inntekter på programbladet, det endelige resultatet kommer senere.

Etter at det hadde regnet fra seg tidligere i uken kom fredagen med været vi hadde bestilt, det var akkurat slik vær vi ønsker oss for å trekke publikum til Obs! plassen. Og publikum kom ca. 2000 betalende var innenfor portene og det var nøyaktig 351 biler inne.

Og med varmt lettere overskyet vær kjøpte folk pølser, vafler, lapskaus og is i massevis akkurat som vi hadde håpet, når vi avsluttet hadde vi kun noen få porsjoner lapskaus, litt is og noen flasker brus igjen. Nina og jentene hadde beregnet godt hva som ville gå med på forhånd, de har god erfaring fra tidligere år.

Klubbens medlemmer er flinke til å komme til dugnadsjobbing og det er moro å se hvor effektivt de jobber med tilrigging og opprydding før og etter arrangementet. For en utenforstående ser det ut som om alle vet hva de skal gjøre og at dette er noe de gjør til stadighet, men dette skjer bare en gang i året. Derfor skal dere alle ha ros og skryt for innsatsen.

Grethe

ÅRETS PREMIEVINNERE ER :

10 BESTE BILENE :

1949 BUICK SUPER CUSTOM LOWRIDER	KARL J. JOHANSEN
1970 CHEVROLET CORVETTE	GEIR SOLHEIM,
1958 CADILLAC CONVERTIBLE	BJØRN BAKKEN,
1968 DODGE DART GTS	LARS STENE,
1965 FORD GALAXIE 500	ROLF ERIKSEN,
1995 FORD PROBE	GEIR ISACKSEN
1969 OPEL KADETT	ARNFINN HANSEN
1970 DODGE DART GT	GEIR KRISTENSEN
1965 CADILLAC ELDORADO	BJØRNAR BLAKKESTAD
1987 PONTIAC TRANS AM	HARALD KNATTERUD

BESTE GJEST :

1961: AUSTIN HEALEY	STEIN ANDERSEN
---------------------	----------------

ØSTFOLDMØNSTRINGENS VAKRESTE :

1949 BUICK SUPER CUSTOM LOWRIDER	KARL J. JOHANSEN
----------------------------------	------------------

I ÅRET 1956 BLE...

Stein E. Tveter's Dodge Custom Royal Lancer 2 dørs hardtopp, Tor Sandahl's Cadillac Coupe De Ville, Tor Arne Koppegodt's Mercury Monterey 4 dørs hardtopp, Vidar Ludvigsen's Ford Fairlane 500 Crome Victoria CPE og Geir Johannessen's Chevrolet Ble Air 2 dørs sedan.

Vi begynner med Stein E. Tveter's Dodge, Dodge gjorde ikke noen store forandringer på karosseristilen dette året. Det ble bare gjort noen små moderniseringer av frontlysene i grillen og sidelister som fikk bilen til å se ny og lengre ut. Baksjermen krøp opp og formet en smal finne bak, 3 farget lakk ble populært året før og ble fortsatt brukt.

Dodge kom med en ny V-8 – 315 " Super Red Ram", denne ga 218 hk ved 4400 RPM, denne var standard på Royal og Custom Royal modellene. Disse modellene kunne også fåes med D-500 motor ytelse, som ga 260 hk ved 4400 RPM fra den samme 315 motoren.

Standard på Coronet var L-headed 230 6'er som hadde 131 hk ekstra utstyr kunne fåes V-8 270 med 189 hk.

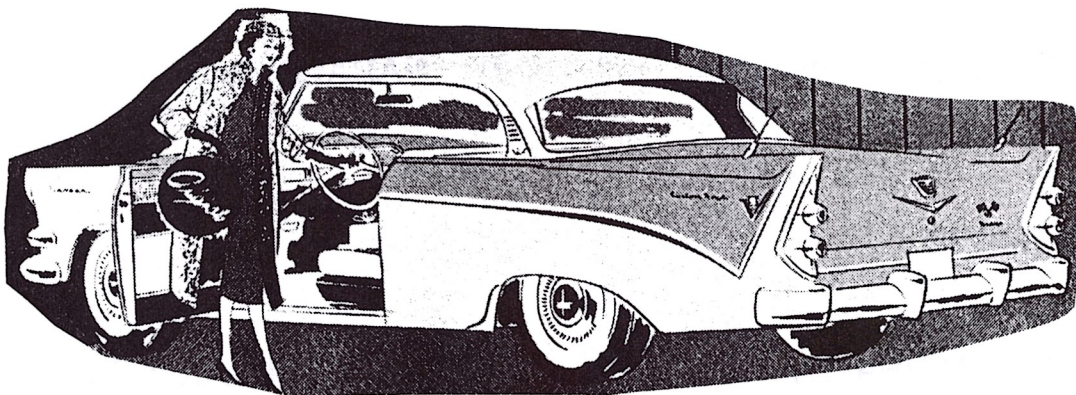

Midt i året kom Dodge med Custom Royal Le Femme, dette var Dodge svar på Plymouth Fury som kom ut samtidig. Dette var en " Town Wagon" på et ½ tonns chassis og Golden Lancer og var bygd opp på en Custom Royal Lancer hardtopp var safir hvit og djerv gull utvendig, innvendig var den utsøkt polstret i mønstret luksuriøs hvit, svart og grå, bilen var utstyrt med D-500 motor

Nytt for året var Lancer's 4-dørs hardtopp og den kom ut i alle seriene. Dodge kom også ut med trykk knapp automat, annet nytt ekstra utstyr var platespiller.

Stein har en Custom Royal Lancer 2-dørs hardtopp, bilen veide 3,505 pound og kostet \$ 2693. Den kom ut med 315 cid "Super Red Ram" og kunne også fåes med D-500 motor. Stein har 315 cid og Powerflite automat, bilen er under renovering og planen er å få den kjørbær som bruksbil. Bilen er demontert motoren er ferdig overhølt og ramme og karosseriet er ferdig rustsveiset, bilen var original mørk blå/lys blå men er nå hvit/lys blå. Ekstra utstyr er air condition, men har ikke varme apparat.

Bilen er importert fra USA i 86 i sammens med en samme type Dodge, og ble kjørt med prøveskilter for så å bli satt bort. Det var samme eier på begge disse bilene og den andre bilen er ferdig restaurert mens denne ble solgt videre bilene var først på Vestlandet deretter ble denne solgt til Mosjøen før Stein kjøpte den og fikk den til Sarpsborg.

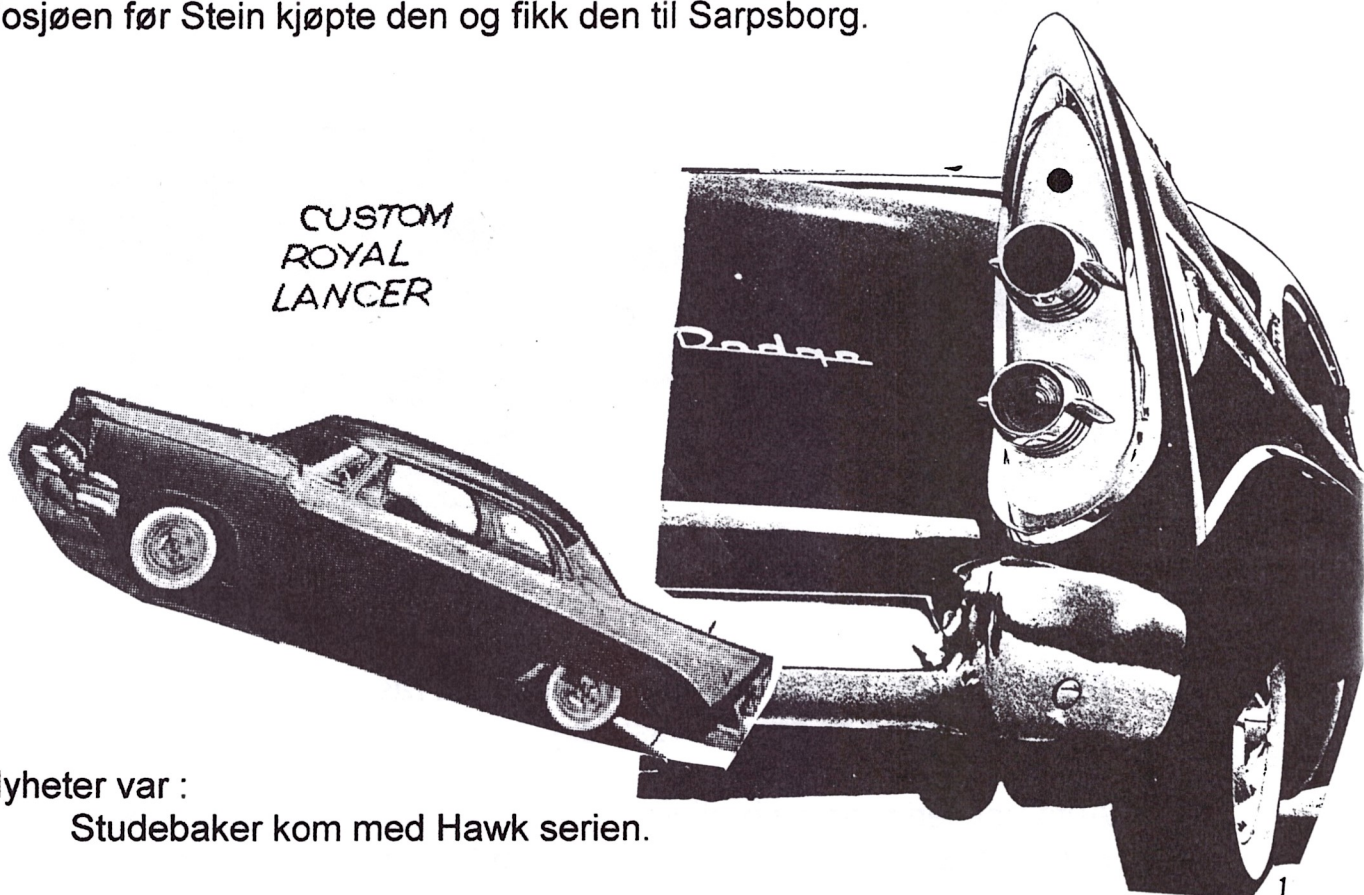

Nyheter var :

Studebaker kom med Hawk serien.

Lincoln introduserer den eksklusive Continental Mark II hvor coupe kostet \$ 10.000 og hadde 285 hestekrefter.

Den 156 miles lange Indiana Toll Road ble åpnet, den gikk mellom Chicago og New York.

Ford tilbød sikkerhetsbelter som ekstra utstyr, men det var det liten/ingen interesse for.

Packard kom med elektriske dørlåser og automatisk differensial sperre.

Plymouth eksperimenterte med gassturbiner og prøve kjørte første gangen fra New York til Los Angeles.

Trykk knappautomat ble installert i Chrysler produkter.
Platespiller kom som ekstra utstyr i Chrysler produkter.

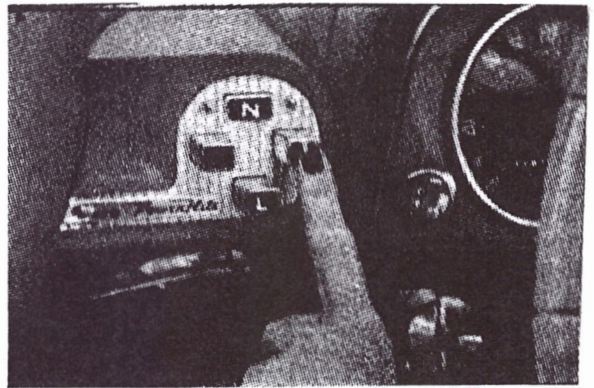
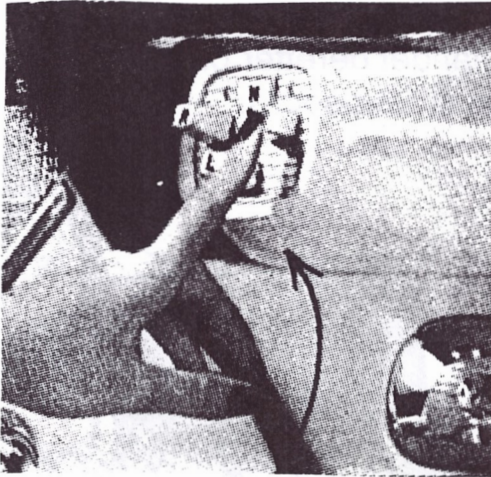

Av annet:

April: USAs føderale høyesterett finner at raseskillet i offentlige transportmidler er grunnlovsstridig.

Automatiseringen av banktjenestene begynner i Bank of Amerika , der man tar i bruk en datamaskin som betjener 32 000 konti.

Fyrst Rainier av Monaco gifter seg med den amerikanske skuespillerinnen Grace Kelly.

Den amerikanske dramatiker Arthur Miller gifter seg med Marilyn Monroe.

Vi forsetter i neste nummer av Cruzinews med 1956.

Grethe

Velkommen som medlem i AMCAR !

Vedlagt dette infobrevet ligger vår medlemsbrosjyre som forteller deg om de fordelene du oppnår som AMCAR-medlem, samt en utfylt giro med medlemskort i AMCAR - American Car Club of Norway.

På landsbasis har AMCAR over femti samarbeidende lokalklubber. Disse klubbene ivaretar amcarhobbyen i sitt nærområde.

De fleste av våre samarbeidende klubber driver etter noenlunde samme mønster, og kan tilby følgende:

- ★ Kameratskap, treffe andre amcar-interesserte
- ★ Utveksle erfaringer og fremme saker som angår amcar-hobbyen
 - ★ Medlemsmøter, klubbkvelder
- ★ Ungdomsprosjekter og innføring i amcar-hobbyen
 - ★ Salg av klubbeffekter
- ★ Lokale aktiviteter, som treff og utstillinger, cruising, grillkvelder osv.
 - ★ Tilgang til amcar-litteratur
 - ★ Lokale rabattavtaler
- ★ Noen klubber har egne klubblokaler og mekkeplasser for sine medlemmer.
 - ★ Skriftlig informasjon om hva som skjer i nærområdet m.m.
 - ★ Medlemskap i AMCAR gir deg muligheten til å delta på de fleste lokale arrangement.



Ta kontakt med din lokale AMCAR-klubb, for å få nærmere informasjon om hva denne klubben kan tilby. På baksiden av dette arket finner du en adresseliste over alle AMCAR's samarbeidende lokalklubber med navn på kontaktpersoner, telefonnummer m.m.

17. mai

NÅ STÅR 17. MAI SNART FOR DØR.
TRADISJONEN TRO BLIR DET SAMLING PÅ
KLUBBLOKALET ETTER BARNETOGET.

HER ER DET FIN ANLEDNING FOR FOLK Å FÅ
LITT SOSIALT SAMVÆR MED ANDRE
MEDLEMMER. HER ER ALLE VELKOMMENE.

VI DEKKER VÅRT KOSELIGE FROKOST BORD.
PRIS: KR, 35 FOR VOKSENE

SALG AV KAFFE OG KAKER.



HUSKOMITEEN.

ENGLANDS NO:1 ROCK`N ROLL ACT

CRAZY CAVAN

&

THE RHYTHM ROCKERS

BLACK KNIGHTS

EDA FOLKETS PARK

6:e JUNI 1998

VÄG 61, 4 MIL NORR OM ARVIKA

DRIVE IN

ENTRE: 120:-

ARR: CHARLOTTENBERGS MOTORFÖRENING

INFO: ROLF 0570/10987

THE 21st ANNUAL BIG MEET!

POWER MEET 1998

**10.000 INCREDIBLE CARS!
VÄSTERÅS - SWEDEN, JULY 10-12, 1998**



The Biggest Car Show in Europe!

The Biggest Swap Meet in Europe!

The Biggest Cruise in THE WORLD!

THE MOST FUN IN UNIVERSE!

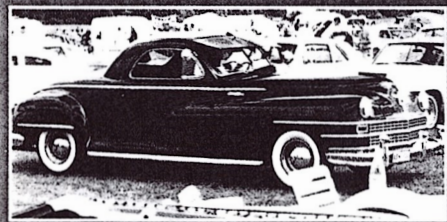
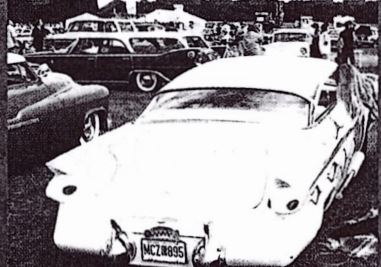

Hot Rods, Customs, Wild Street
Muscle Cars, Original 1930-1998,
Pick Ups, Vans - 8.400 truly great
cars from all over the world in 1997.

BIG MEET - A LIFE TIME EXPERIENCE!!

Västerås is located 100 km west of Stockholm. Reserve your hotell rooms early!

Information: Power Events: +46 40 47 29 39 FAX +46 40 47 25 15 <http://www.bigmeet.com>

Local HOTEL&CAMPING INFO IN THE VÄSTRERÅS AREA: +46 21 10 37 00 FAX +46 21 10 37 09



RAGGARRALLY[®] #5

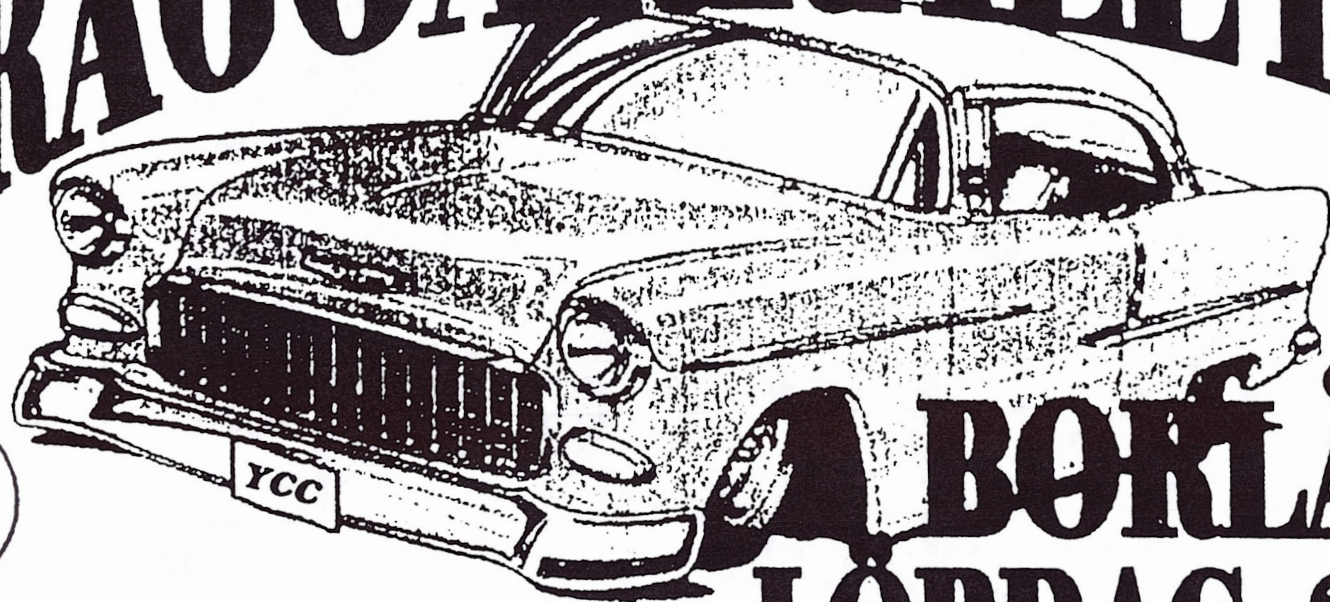

MÅNGA FINA
PRISER ATT
VINNA

BORLÄNGE
LÖRDAG 23 MAJ

ROCK'N ROLL PÅ KVÄLLEN
VID TYLLSNÄS UDDE
EDDIE MEDUZA M.FL.

INFO: 0243/227769



AUGUST 15-16 MANTORP, SWEDEN

POWER STREET FINALS

MORE CARS & MOST FUN IN -98!



19TH ANNUAL



WILD!!



NIGHT RACING!



HAVE MUFFLERS? - CAN RUN!

12 CLASSES - 257 CARS IN -97

FASTEST WINNERS
IN EUROPE!!



Great spectator event - big crowds!
Camp&Party inside racetrack! Cars from all over Europe race!
Mantorp Park Dragway located right at E4 4 hours from Southern Sweden,
2 hours from Gothenburg&Stockholm. Race or just come have fun!
Information - Power Events: +4640472939 FAX +4640472515. WELCOME!

H A C C



INVITERER TIL
FAMILIE TREFF
PÅ BORRESTRANDA
12 - 14 JUNI 98

SANDSTRAND, AKTIVITETER FOR BARN I ALLE ALDRE,
LEVENDE MUSIKK, PREMIERING, KIOSK, M. MER

HORTEN AMERICAN CARS CLUB

ØSTFOLD VETERANVOGNKLUBB

6 april 1998

Østfold Van & Truck
USECØ Fredrikstad
ACOC Moss
Detroit Cars Østfold
SCCH Halden
Gammel Teknisk Forening Båstad
Norsk Volvo PV - klubb avd Østfold
Motorklubben i Halden Trafikk
Vognalliansen ADS Halden
Norsk Transporthistorisk Museum Trøgstad
Strømstad Motorklubb
Classic Motor

Østfold Veteranvognklubb vil med dette få invitere alle likesinnede til ukentlig kveldstreff ved Høk kro og Motell i Ingedal 1747 Skjeberg.

Første sommertreff vil bli torsdag 7. Mai 1998 kl 18.00

Primus motor for arrangementene er Ivan Nordgren, Tanumshede, som er å treffe på tlf 00 46 525 24000.

Opplysninger kan også rettes til undertegnede tlf. 96187663, eller formann Fred Andersen tlf. 69256605

Vennlig hilsen



Gunnar Samuelsen
Sekretær

CRUISING PÅ VÅRPARTEN

1998!

SPINNING WHEELS CAR CLUB
INVITERER TIL CRUISING VÅREN 1998.

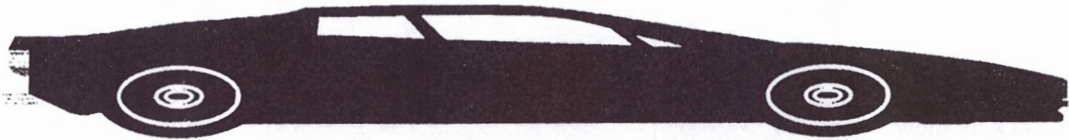

DEN ANDRE ER 30 MAI. DAGEN FØR RIGHT ON UTSTILLINGEN I SKIEN.
DEN ER OGSÅ PÅ GUMMITORVET I PORSGRUNN KL 19.00.

DISSE CRUSINGENE ER VELDIG BRA, RUNDT 150 BILER.

DETTE ER NOE DERE MÅ TA MED DERE.

TA MED DERE ALLE MEDLEMMENE DERES OG FYLL OPP BILENE !

HILSEN SPINNING WHEELS
CAR CLUB

RING ELLER SKRIV OM INFO ELLER OM DERES ARR.

ANITA ERIKSEN
SKOGVEIEN 12
3256 LARVIK
33 18 07 23 - 90 77 12 04

Hot day; Hard starting

by Tom Van Beek
1956-58 Fury Tech Advisor
West Bend, Wisconsin

Memories of my days working in my father's Chrysler-Plymouth garage were brought back by show day at the 1995 Spring Meet. As it was a very warm, the old problem of hard starting or flooding was very much a common thing that day.

The biggest problem I saw was gasoline boiling in the carburetors when the engine was stopped, with flooding the result. Because the fuel pump has built up pressure, it continues to push gasoline into the carburetor where it boils and the engine has more gas than it knows what to do with.

There are solutions: a couple of which are common knowledge; another maybe has been forgotten.

1. Be sure that the fuel line from the pump to the car is routed away from the exhaust

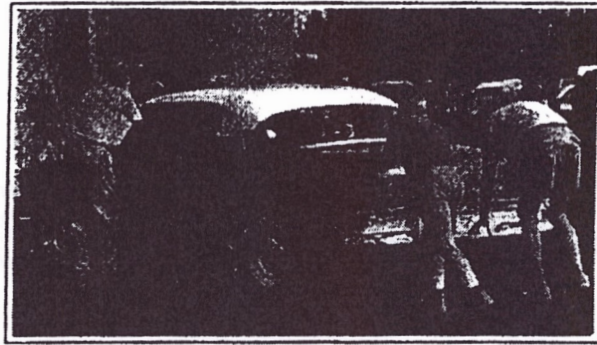

Avoid this!

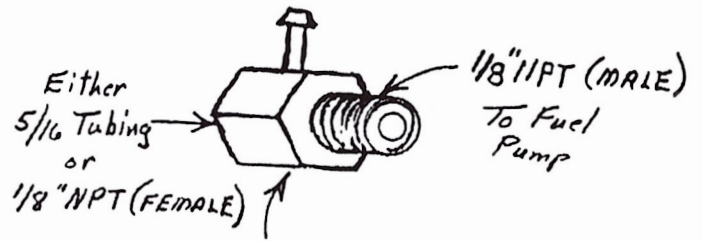

Brass fitting added to fuel pump inlet and outlet. 1/8" NPT to 5/16" flared tubing fitting. Available at NAPA Auto Parts Stores.

manifold.

2. On six-cylinder cars, a heat shield should be placed below the carb to keep heat from rising from the exhaust manifold.

3. For both six and eight cylinder cars, the following, I think, will do the most good: Brass fittings with a small attached fittings are installed on both the inlet and outlet of the fuel pump. To the attached fittings is fastened a small diameter hose. It acts as a bypass once the engine is shut off, relieving the pressure built up by the fuel pump. Because the fuel is forced back to the tank, very little gas goes into the engine.

I hope this information may help some of the proud Plymouth owners who experience the hot day problem of hard starting. *PS*

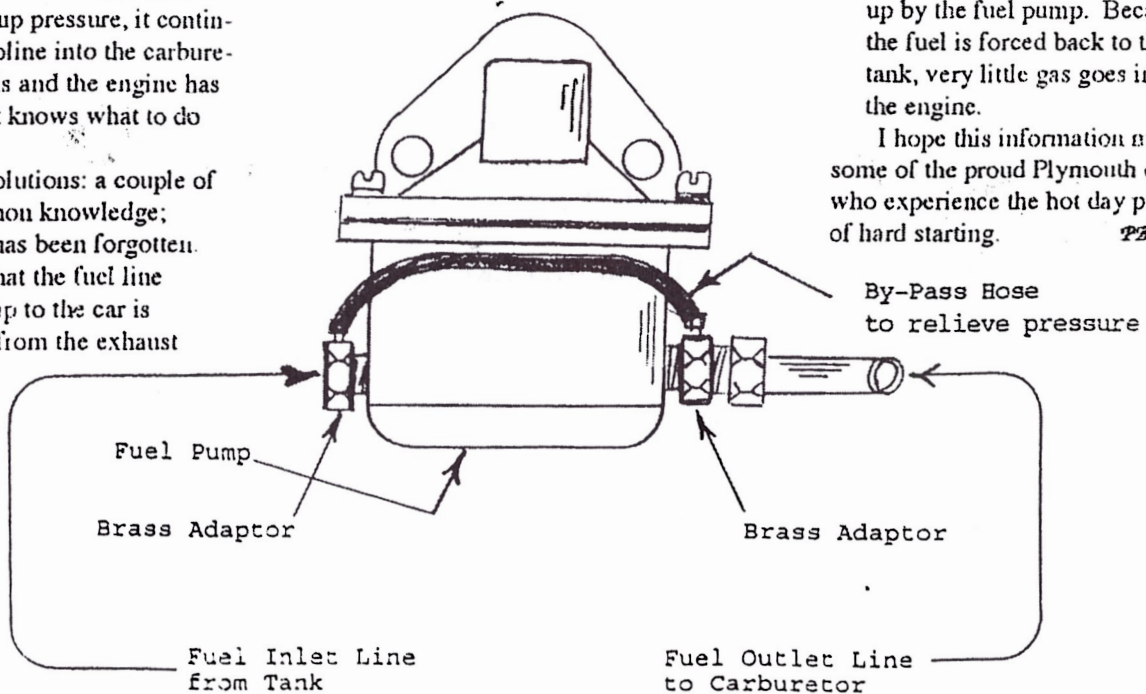

Typical Installation

ÅRETS
MEDARBEIDERE I
KLUBBAVISEN

REDAKTØR
KENNETH NORÉN

JOURNALISTER
JON GRASTO
VIGDIS SCHNELL-LARSEN
JAN ERIK BERGDAL
INGARD KARLSEN
GRETHE NORD

SAMMENSETTING/
KOPIERING
VIDAR ELVESTAD
BJØRN JOHANNESSEN
KENNETH NOREN
ARNE GLOMSRUD
KENNETH SOLBERG
GRETHE NORD
THOMAS JOSEFSEN
GEIR KRISTENSEN

ANSVARsomRÅDER

NYE MEDLEMMER/
BILER
GRETHE NORD
JAN ERIK BERGDAL

FORSIDE
KENNETH SOLBERG

MØTEREFERAT
JAN ERIK BERGDAL

LEDER/
MØTEINNBYDELSE
UNNI BLAKKESTAD

TREFF REFERAT
JAN ERIK BERGDAL
VIGDIS SCHNELL-LARSEN
INGAR KARLSEN
JON GRASTO
GRETHE NORD

BAKSIDE/
TERMINLISTE
THOMAS JOSEFSEN

FESTINNBYDELSER
UNNI BLAKKESTAD

DC-BØRSEN
KENNETH NORÉN
901 74 292

DC-BØRSEN

TIL SALGS

2 STK. FELGER

CRAGAR SST 7X14

VARIABEL BOLTMØNSTER

8 STK. SMIDDE STEMPLER

TRW STD.350, (11:1)

1 STK. HYDRAULISK KAM

360hk. BLUE RACER LT-1 KOPI

MED LØFTERE

1 STK. FORGASSER

HOLLEY 650DP SQ.BORE, SOM NY.

75 MOD. MONZA, 2+2 HATCHBACK

400+ HP, 350CID MED DART II TOPPER,

RUSTFRIE VENTILER, BAL.TH350

PREP. 4 RACE, 10 BOLT MED SPERRE

UTV. 3.73:1 TRENGER LAKK

Pris: **45.000,-** Ferdig prutet.

Kristen Strømsvaag

Tlf: 69 16 11 49

72 mod. BUICK LE-SABRE

350CID MED AUT.

OVERFLATE RUST I GOLV.

ELLERS RUSTFRI.

Pris: **47.500,-**

Svein

Tlf: 63 98 23 65

TIL SALGS

58 mod. CADILLAC SERIE 62 Coupé

2D. HT. HVIT m/ROSA TAK

PS. PB. Selges.

Ingar

Tlf: 69 14 57 32 / 90 64 35 92

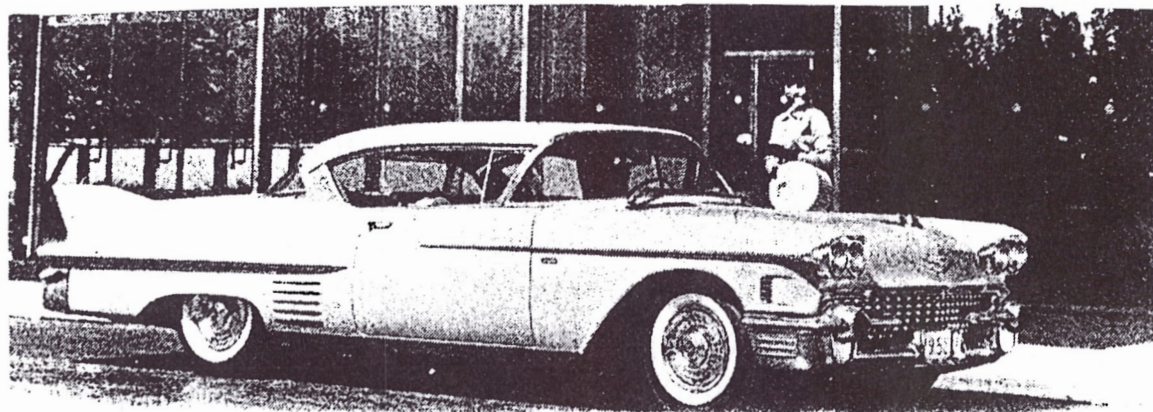

HJULKAPSLER SELGES

67 CADILLAC 2 stk. 60 CADILLAC 3 stk.

70 CHALLENGER 1 stk. 63 FORD GALAXIE Spinnertype 4 stk.

78-90 OLDS 15" WIRE WHEEL 2 stk.

NICE PRICE

Jon Grasto

Tlf: 69 15 31 74 / 90 58 74 22

MINI CROSSER

YAMAHA PW 50 aut.

(Passer til barn fra 5-10 år)

Selges kr. 7.000,-

Unni

Tlf: 69 14 61 17

“CARS FOR SALE”

1957 MERCURY MONTEREY TURNPIKE SEDAN

Kun 36000 miles !! 368 "Turnpike-cruiser engine" , automat (push-button) , power steering , power brakes , helt nydelig rustfri 50-talls "tidsmaskin" med meget fin original lakk ! Kjøpt av samler i USA (Pres.Dr Pepper) . Må sees !
Kr 129.000,- eller bud , innbytte vurderes !

1968 FORD GRAN TORINO GT CONVERTIBLE

OFFICIAL PACE CAR !! Meget sjelden convertible i strøken stand .
302 , automat , power disc brakes , power steering , Ac etc . Sjeldent sjanse til å eie en meget spesiell samlerbil!
Kr 149.000,- innbytte vurderes !

1968 FORD MUSTANG GT FASTBACK STRØKEN!!

302 , automat , power disc brakes , power steering , fold down rr seat , fog lamps , GT-wheels etc . Meget god stand !
Kr 149.000,- innbytte vurderes !

1964 FORD GALAXIE 500 "FASTBACK" 88000 MILES !

289 , automat , power steering , ac ,+ div options , Wimbledon white med strøkent RØDT interiør , original "sales sticker" , original lakk , nye dekk etc .
Kr 89.000,- Må sees !!

1964 FORD GALAXIE 500 XL CONVERTIBLE "M-CODE"

390 405 Horsepower Six-pack option ! 4-speed , power brakes , power steering , bucket seats + div . Helt strøken 100% original bil . Sort med strøkent rødt interiør . Bilen befinner seg hos en samler i Texas (er California bil!) og kan taes hjem på bestilling til den som vil ha noe helt spesielt !
Kr 225.000,- " Ford's best kept secret Hi-Performance car ! "

1968 MERCURY COUGAR

302 , automat , power steering , power brakes , nye bremses , dekk etc . Har gått 49896 miles . Meget pent sort interiør . Grønn metallic med sort vinyltak .
Kr 79.000,- eller høystbydende !

★NORTHSTAR TRADING★

TELEFON : 69324094 , SVEIN ELLER 69358863 / 69316775 ERIK

MEDLEMSSERVICE

OLJEBODEN

Vi minner igjen om at vi har Quaker State olje og Wix oljefilter til salgs til klubbens medlemmer til bra priser.

OLJE:

1qt 15w-40....30,-
4qt 15w-40...120,-
1qt 20w-50....35,-

1qt 5w-30.....35,-
1qt Dexron III 30.-
1qt FLM/F.....30,-
1qt SAE 80-90W.....45,-

OLJEFILTER:

SPIN-ON FILTER:...45,- INNSATSFILTER:.....60,-/100,-

Oljen og filterne finner du på boden på klubblokalet

Hvordan får jeg tak i dette?

Alle med nøkkel kan låse seg inn. Betaler gjør du i kassen i kiosken. De som ikke har egen nøkkel, må passe på når det er folk på lokalet, hilket det oftest er på kvelden Onsdag, Fredag og Søndag



QUAKER STATE
The intelligent oil.
FOR LONGER ENGINE LIFE

UTLANSVERKTØY:

- | | | |
|--------------------------|-------------------------------|------------------------------|
| 01 STROBOSKOPLAMPE | 28 BRYTE GAFFEL | 55 TYNPLATENIBLER |
| 02 UNIVERSALINSTRUMENT | 29 FETTPRESSE | 56 10-VEIS AVTAGER |
| 03 1-TONNS TALJE | 30 3-BENT AVTREKKER STOR | 57 KULELAGERPAKKER |
| 04 LOCKE-VERKTØY | 31 3-BENT AVTREKKER LITEN | 58 DØRKLIPSAVTAGER |
| 05 OLJESKIFTER | 32 BREMSEFÆRVERKTØY | 59 FRONTRUTELISTKLIPSAVTAGER |
| 06 POLERINGSMASKIN | 33 DØRTREK-KLIPS AVTAGER | 60 VINDUSSVEIV KLIPS AVTAGER |
| 07 STOR MOMENTNØKKE | 34 INSPEKSJONSPEIL | 61 OLJETRYKKGIVER PIPE LITEN |
| 08 GLIDEHAMMER SETT | 35 GRIPEKLO | 62 VACUMBRYTER PIPE |
| 09 TORX TREKKER SETT | 36 MAGNET GRIPER | 63 OLJETRYKKGIVERPIPE STOR |
| 10 RATTAVTREKKER | 37 VINDUSSVEIV KLIPS AVTAGER | 64 OXYGENSENSOR PIPE |
| 11 BITS SETT | 38 STIFT JUST VERKTØY | 65 LITEN MOMENTNØKKE |
| 12 FJÆRKLEMMER | 39 BREMSELUFTEVERKTØY | 66 SIMMERING UTTREKKER |
| 13 SLAGTREKKER | 40 MUTTERKLYVER | 67 HOVEDPUMPE LUFTSETT |
| 14 STOR CYL HONER | 41 MOMENTNØKKE | 68 HOVEDPUMPE LUFTSETT MM |
| 15 STOR 3-BENT AVTREKKER | 42 ENDELEDDAVTREKKER | 69 MUTTER VISE-GRIP LITEN |
| 16 STORE KOMBINØKLER | 43 ENDELEDDAVTREKKER | 70 MUTTER VISE-GRIP MEDIUM |
| 17 VENTILFJÆRTANG | 44 STOR BRYTEGAFFEL | 71 MUTTER VISE-GRIP STOR |
| 18 OLJETRYKKMÅLER | 45 FROSTVÆSKEMÅLER | 72 DASHBOARD MUTTER VERKTØY |
| 19 CLUTCH SENTR.SETT | 46 AVTREKKER | 73 FJÆRKLEMMER |
| 20 GJENGESETT I TOMMER | 47 FLEKSIBEL DRILL AKSEL | |
| 21 STOR HAMMER | 48 OLJEFILTERAVTREKKER | |
| 22 SLANGEKLEMMETANG | 49 OLJEFILTERAVTREKKER | |
| 23 GJENGEFIL | 50 OLJEFILTERAVTREKKER | |
| 24 STEPELMANSJETT | 51 OLJEPLUGGNØKKESETT | |
| 25 2-BENT AVTREKKER | 52 SVINGNINGSDEMPER AVTREKKER | |
| 26 RØRFLENSEVERKTØY | 53 TROMMELAVTREKKER | |
| 27 BREMSEHONER | 54 BREMSEFJÆRTANG | |

Når du skal låne verktøy, (det ligger i et gult skap på klubboden) så skriver du lånedato, verktøynummer og navnet ditt på lista som henger på innsiden av skapdøra.

Minner også om utleie av "elefant" (50,- pr uke) og motorbukk, (100,- pr måned). Disse tingene blir oppbevart hos Vidar Elvestad på Greåker tlf 69166759.

BØKER: Du kan låne med deg bøker hjem fra lokalet, mot at du setter igjen kortet baki boka i kartoteket. På kortet skriver du selvfølgelig navnet ditt og dato.

Bok og verktøykomiteen.

HVA KAN VI HOS AARNES TILBY DEG SOM MEDLEM I DETROIT CARS?

FOR DET FØRSTE SITTER VI MED ET
KJEMPELAGER AV DELER.
MANGE TUSEN DELENUMMER FINNES
I HYLLENE. HOVEDSAKELIG SLITDELER
SAMT ET EGET LAGER MED DELER TIL
AUTOMATGIRKASSER.

DELER VI IKKE HAR PÅ LAGER BLIR BESTILT
SAMME DAG OG BLIR MED I NESTE UKES
FLYSENDING OVER ATLANTEREN.
VI SITTER MED ET UTROLIG GODT UTVALG
AV KATALOGER PÅ ORIGINALDELER,
CUSTOMDELER, TRIMMINGSDELER OG
EKSTRAUTSTYR.

VI KAN BESTILLE DET DU MÅTTE ØNSKE
FRA F.EKS. *HOT ROD* ELLER *HEMMINGS
MOTORNEWS*.

GIKK DU GLIPP AV KLUBBENS BESTILLING
FRA *MOON*?
IKKE NOE PROBLEM! BESTILL VARENE HOS
OSS OG DELENE KAN HENTES HER ETTER
TO UKER !!!

ER DU AV TYPEN SOM KLARER Å
PLANLEGGE LITT?
ANNENHVER UKE FÅR VI INN BÅT-
SENDINGER FRA USA. BÅTFRAKT BETYR
10% LAVERE PRIS TIL DEG, DA MED CA 6
UKERS LEVERINGSTID.

BAK DISKEN HER HOS *AARNES* FINNER DU
KUN PERSONER MED INTERESSE FOR
AMERIKANSKE BILER OG MED DET ENE
MÅLET Å KUNNE HJELPE DEG MED DITT
PROBLEM!
TO AV DETROIT CARS EGNE MEDLEMMER,
SIGBJØRN LARSEN OG JAN ERIK BERGDAL,
JOBBER HER, NOE SOM GJØR AT VI
GJENNKJENNER DEG SOM KUNDE.

AARNES A/S STØTTER DETROIT CARS SOM
KLUBB.

AARNES A/S
AMERIKANSKE BILDELER

ORDRETELEFON: 69 16 61 00

MEDLEMSSERVICE-NYTT

Vi har fått nytt verktøy. Dette har fått nr 73, og er fjærklemme for
demontering og montering av framfjærene, etter at støt-
demperen i midten er demontert.

NYTT I OLJEBODEN: Vi har nå olje for manuelle girkasser
og til bakaksler. Oljen finner du sammen med øvrige
oljeprodukter i boden på klubben, og har benevnelsen
SAE 80-90W. PRISEN ER KUN KR 45,- PR. qtr.
Nok et Quaker State produkt.

Dugnaden på Ise ga meget dårlig fremmøte.
At vi er mange medlemmer virker kanskje som en sovepute.
Mulig at dugnaden i fremtiden må legges opp på en
annen måte.

Så til dere som lånte verktøy i Januar, og ikke har
klart å levere tilbake: Dette hindrer andre i å
få brukt verktøyet.

Jan Erik Bergdal

AMERIKANSKE BILDELER

GERHARDT PFR
DALVEIEN 99
1718 GREÅKER



RETURADRESSE:
DETROIT CARS
POSTBOKS 537
1701 SARPSBORG, NORGE

BAKSIDEN

TERMINLISTE

ONSDAG 13. MAI: MEDLEMSMØTE PÅ KLUBBLOKALET KL. 18.30
LØRDAG 16. MAI: CRUISING HALDEN.
TIRSDAG 19. MAI: STYREMØTE PÅ KLUBBLOKALET KL. 18.30
SØNDAG 24. MAI: VARMØNSTRING LINDAHLPLAN TØNSBERG
SØNDAG 24. MAI: JESSEIM-TREFFET SKOLEPLASSEN
LØRDAG 30. MAI: WHEELS NAT'S, SALERUD AMFI ASKIM
LØRDAG 30. MAI: CRUISING PORSGRUNN/SKIEN
SØNDAG 31. MAI: RIGHT ON MOTORSHOW, SKIEN.
MANDAG 1. JUNI: AVISMØTE PÅ KLUBBLOKALET KL 18.30
TIRSDAG 2. JUNI: RIGHT ON CRUISING TYRIGRAVA
FRE-SØN 5-7. JUNI: "HESTESLEPP" OSLO-TRONDHEIM, NORSK MUSTANG KLUBB.
ONSDAG 10. JUNI: MEDLEMSMØTE PÅ KLUBBLOKALET KL. 18.30
TIRSDAG 16. JUNI: STYREMØTE PÅ KLUBBLOKALET KL. 18.30

. DEADLINE NESTE KLUBBAVIS ONSDAG 27. MAI

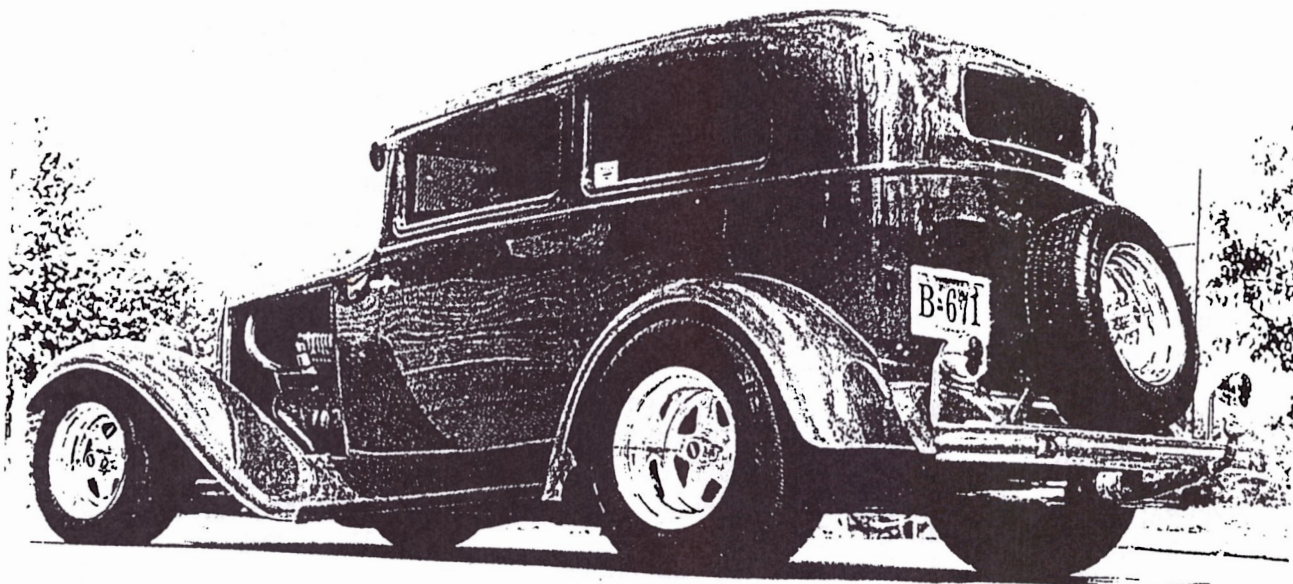

KLUBBENS ADRESSE: VARTEIGGT. 31 TLF. 69 15 05 00

FORMANN: UNNI BLAKKESTAD.69146117. HOVEDSTYRE.FESTKOMITE.
VISEFORMANN: HENRIK PEDERSEN.69156045.HOVEDSTYRE.I.MAI KOMITE.
SEKRETÆR: GRETHE NORD.69140075.HOVEDSTYRE.AVISKOMITE.
KASSERER: VIGDIS SCHNELL-LARSEN.69140651.
HJELPESEKR.: JAN ERIK BERGDAL.69165989.BOK/VERKTOY.
STYREMEDLEM.: NINA KARLSEN.69145732.HUSKOMITE.
STYREMEDLEM.: KENNETH NORÉN.69149838.REDAKTOR.
STYREMEDLEM.: FLEMMING HEIN.69156574.
STYREMEDLEM.: BJØRN JOHANNESSEN.69167054.
VARAMEDLEM: KENNETH SOLBERG.69166080.AVISKOMITE.
VARAMEDLEM: GEIR KRISTENSEN.69150798.AVISKOMITE.
VARAMEDLEM: ARNE GLOMSRUD.AVISKOMITE.