

CRUZINEWS

Medlemsblad for DETROIT CARS

Nr. 7 – Juli 1996



KLUBBLOKALE:

VARTEIGGT. 31 – TLF. 69 15 05 00

HEI OG VELKOMMEN TIL STYRETS EGEN SIDE!

To uker igjen til Power Meet i Vesterås! Ja for meg er det et av årets høydepunkt når det gjelder treff. For de som ikke har vært på dette vil jeg bare si at her har dere virkelig gått glipp av noe. Denne helgen i juli blir hele Vesterås snudd på hodet da byen invaderes av folk og amcars. Lokalbefolkningen har en veldig fin innstilling til treffet og aksepterer at en helg i året kan de tåle bråk hele natten.

En ting som jeg har lagt merke til når jeg er i Sverige på treff er hvor lite burnouts det er. Det kan være at en bil "trækker" til under cruisingen men det er aldri noen organisert burnouts med olje i veien eller lignende. Dette er jo noe både Fredrikstad-klubben og Oslo-klubben ACSN har hatt problemer med under sine arrangement Power Meet og Vårmonstringen.

Cruisingen er et eget kapittel i Vesterås. I fjor prøvde vi å kjøre en runde på lørdagskvelden, vi brukte da ca. 5 (fem) timer på å komme igjennom halve runden. Ganske håpløst! Men så var det ca. 5-6000 biler i Vesterås i fjor.

I skrivende stund har vi akkurat fått forespørsel om å være med på en flyttesjau for å tjene litt penger til klubbkassa. Jeg har nå avsluttet en ringerunde på en $\frac{3}{4}$ time fordi det begynner å bli for sent å ringe til folk og det er ikke lett å få med seg folk på dugnad i sommervarmen. Det hjelper jo heller ikke at vi kun har fått noen timer på oss til å finne ut om vi klarer å stille med nok folk. Men jeg håper det går i orden til slutt!

Når det gjelder skraploddene våre har vi bestemt oss for å kutte ut disse, vi må bare få solgt ut de vi har igjen.

Grillkvelden vår på junimøtet regnet dessverre vekk men vi prøver på nytt igjen på augustmøtet.

Ellers kan jeg nevne at det er på tide å ta fram brylcreme, (for de som har noe hår igjen) , myggjagere og gammeldressen igjen. Lørdag 14. september arrangerer Detroit Cars 50-talls fest for første gang på noen år. På siste Østfoldsamarbeidsmøte ble vi oppfordret til å prøve denne festen igjen og vår festkomite tok utfordringen på strak arm. Vi fortsetter hvor vi slapp sist og stiller mannsterke på Furuheim på Hafslundsøy denne kvelden. Se innbydelse et annet sted i avisa.

Jeg vil samtidig få ønske alle klubbens medlemmer en riktig god sommer og kommer med en liten oppfordring til slutt. Vis fram bilen i sommer, rull ned vinduene og slipp sola inn og musikken ut.

SISTE NYTT!!!

Vi har nettopp fått beskjed om at vi får kulturstøtte på kr. 11500,-

SISTE NYTT!!!

MM SES!

Ingar



DETROIT CARS



INNBYR TIL

THE WORLD'S BEST 50'S PARTY

ETTER NOEN ÅRS OPPHOLD ER VI TILBAKE IGJEN PÅ:

FURUHEIM, HAFSLUNDSØY
LØRDAG 14. SEPTEMBER
DØRENE ÅPNER KL. 19



Rock'N'Roll & Greats



Rock'n'Roll is here to stay!

DET BLIR ROCK'N'ROLL AV DISKJOCKEY HELE KVELDEN !

PREMIERING AV BESTE 50-TALLS ANTREKK !

KIOSK MED FULL SERVERING !

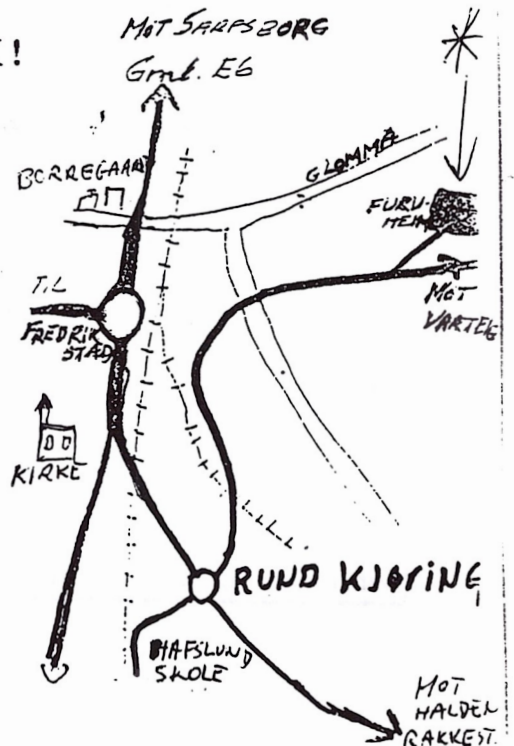
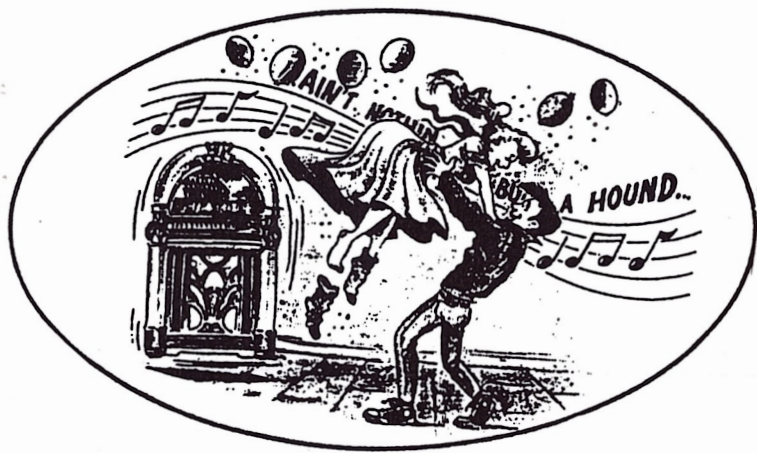

VinBoden

Til Detroit Cars

Vi har nå startet VinBoden som er en spesialforretning for alt innen hjemmebrygging av øl, vin m.m.

VinBoden kan nå tilby et bredt spekter av vin- og øl råstoff til alle behov, for fraktfri* levering. **Vi satser bevisst på kvalitetsråstoff for at du som kunde skal få det beste resultatet.**

Dersom du vil prøvesmake våre vinprodukter, stiller vi gjerne opp på vinsmakeparty. Samle sammen venner og kjente som har interesse for vin, og ring vår service- og kundetelefon for avtale om party.

~~*Gjelder ved kjøp over kr 750,-. Fraktgebyr kr 50,-.~~

Favourite Vinråstoff

Favourite er vinsett av ypperste kvalitet, hvor smaksbasisen er en avbalansert blanding av tørkede druer, urter og frukter, eller med smaksbasis av rent druekonsentrat.

Favourite vinsett gir 22 liter ferdigvin.

La Mancha

La Mancha er et av de eldste og mest kjente vinsettene på markedet. La Mancha er et vinråstoff basert på rent, spansk druekonsentrat. Disse eksklusive vinsettene inneholder 6,3 kg rent druekonsentrat, og gir 23 liter ferdig vin. Vinsettene inneholder også 25 stk etiketter.

Nonne Noir

Nonne Noir er en serie svarte, eksklusive vinsett som kan sammenlignes med La Mancha, men dette druekonsentratet gir noe kraftigere og fyldigere smak. Vinsettene inneholder 6,3 kg druekonsentrat, og gir 23 liter vin. Dette vinsettene inneholder også 25 stk etiketter.

Rulles Druerkonsentrat

Rulles Druerkonsentrat er landets **desidert beste** vinsett. Dette vinsettene inneholder opp til 7 kg rent druekonsentrat, og er beregnet for de kresne og/eller de proffe vinsettere. Disse vinsettene gir ca. 22 liter vin.

VinBoden kan også tilby et bredt spekter innen essenser, likørrekstrakter og shots.

Nyhet !

Vi har også nå tilbud på **Frozyy Fruite**, som er et fruktbasert blandingsprodukt til drinker og snaps. Frozyy Fruite er en frisk drikk basert på sydlandske bær og frukter. 1 flaske 25 cl koster kr 29,50. Se egen brosjyre for blandingstips.

Verv to venner eller kjente til vinbodens "venner", og du får en håndblåst karaffel til en verdi av kr 149,- **gratis** ved din neste bestilling. Oppgi navn og adr. på dine venner som er interessert i å motta vår produktkatalog.

Ved bestilling eller mer informasjon ring VinBodens service-og bestillings telefon 69 88 91 13





SARPSBORG KOMMUNE

KULTURSEKTOREN

Postboks 237, 1701 Sarpsborg

Telefon: 69 11 60 00

Telefax: 69 15 48 05

Detroit Cars

Deres ref.:

Vår ref.:

Dato:

96/001359/053/IN
S 223//

19.06.96

DRIFTSTILSKUDD TIL KULTURARBEID 1996

Hovedutvalget for kultur behandlet ovennevnte sak i møte
19.06.96.

Deres organisasjon ble tildelt

kr. 11.501,-

i driftstilskudd for 1996.

Beløpet er anvist og sendt økonomikontoret for utbetaling.

Med hilsen

Olof Svensson
kultursjef

TØNSBERG TREFFET.

ENDELIG VAR DET BLITT DEN 7 JUNI OG SOLEN SKINTE. DET VAR BARE OG PAKKE SNIPPE ESKEN OG CRUISE TIL TØNSBERG. VI VAR 10 STK SOM REISTE MED EN TIDLIG FERJE OG RESTEN KOM UTOVER DAGEN, KVELDEN.

DET BLE IALT 26 STK PÅ FREDAGEN MEN VI VENTET TRE TIL PÅ LØRDAG. I ÅR SLO MOSSINGENE TIL MED CA 15 STK OG DET ER BRA AT DEM ER BLITT EN KLUBB IGJEN.

DAGEN / KVELDEN GIKK MED TIL Å RIGGE OPP TELT, VOGNER OSV.

LITT GRILLING HADDE NOEN TID TIL INNIMELLOM ALT ØLET.

KVELDEN OG NATTEN GIKK ROLIG FOR SEG.

DA VI REISTE TIL BYEN LØRDAGS FORMIDDAGEN VAR VI UHELDIG OG FIKK REGN MEN, HVA GJØR VEL DET NÅR DET FINNES SÅ MANGE PUBER OG GODT ØL.

TRINE, MERETE OG LISBETH DUKKET OPP UT PÅ FORMIDDAGEN OG DA VAR DET SLUTT PÅ MORROA FOR GUTTA SA DEM. SOLEN KOM TILBAKE OG VI DAMENE KJØRTE TILBAKE TIL TREFFET FOR Å RYDDE LITT MENS TOR-JOHNNY, SIMON, CATO, KJELL-INGAR OG PER-WILLY TOK SIN FASTE TUR INNOM LOPPEMARKEDET. DER BLE DEM TATT I MOT MED ÅPNE ARMER DET VAR IKKE BARE SEG SELV DE HANDLET TIL DE BETALTE NOEN KLÆR TIL ANDRE SOM VAR PÅ LOPPEMARKEDET OGSÅ. DET VAR LITT AV ET SYN NÅR DE KOM TILBAKE TIL TREFFET. HADDE VI IKKE VIST HVEM DE VAR SÅ KUNNE VI TATT DEM SOM EN GJENG MED RARINGER. ARTIGE VAR DE OG DE BLE LAGT MERKE TIL PÅ Plassen.

PEDER FIKK EN BRUN LANG KJOLE MED BLOMSTER PÅ OG HAN BLE SMINKET AV EN AV DAMENE. EN STRIKK I HÅRET FIKK HAN OGSÅ, DERMED BLE HAN KALT PAMELA.

OPPE PÅ Plassen BEGYNTE MUSIKKEN OG SPILLE OPP MEN, VI SARPINGENE ER LITT TREIGE SÅ VI BLE HENTET AV EN TØNSBERG DAME.

DA HADDE VI IKKE NOE VALG SÅ VI RUSLET OPP PÅ Plassen ALLE SAMMEN. DER VAR DE I FULL GANG MED STEMPEL KASTING SOM SKULLE TREFFE OPPI NOEN GUMMI HJUL MEN, HVA ER DET VI SER INGEN SARPINGER STILLER SOM LAG. HER MÅ NOE GJØRES FORT BODIL FIKK MED SEG TONE, MERETE OG PAMELA NED OG VI VAR HELDIGE OG FIKK VÆRE MED SELV OM KONKURRANSEN HADDE BEGYNT. HER VAR DET BARE Å STÅ PÅ.

SARPINGENE OG MOSSINGENE KOM TIL FINALEN OG VI SLO MOSS MED STOR MARGIN.

PREMIEN VAR EN KASSE ØL. DENNE GANGEN VAR DET IKKE LETT ØL.

NÅ KUNNE VI SLAPPE AV OG NYTE RESTEN AV KVELDEN.

BANDET SPILTE OPP TIL DANS IGJEN OG VI VAR PÅ Plass PÅ GULVET FOR Å MORE OSS DET BLE VELDIG GLATT PÅ DANSE GULVET ETTER VÆRT SOM TÅKEN DUKKET FRAM. MUSIKKEN TAKKET FOR SEG RUNDT HALV 2 -2 TIDEN OG NOEN BEGYNTE OG KRYPE TIL SENGS.

SØNDAGEN BLE SOM EN HADDE VENTET ROLIG OG AVSLAPPENE .

DEM FLESTE DRO HJEM MED 3 FERJEN. I MOSS TOK VI EN TUR INNOM SJØBODEN OG FIKK OSS EN BEDRE MIDDAG.

DOWN ON THE FARM

Redaktør Jon L. spurte om jeg ville skrive litt om årets roots-festival nede i Enningdalen. Festivalen går over to dager, men etter å ha "gransket" artist-lista bestemte jeg meg for bare å kjøpe billett til lørdagen.

Jeg ankom Gribsrød Gård, Enningdalen (ca. 3 mil fra Halden) ved 16.tiden. Været hadde klarnet opp og jeg ruslet inn på området for å hygge meg med god musikk noen timer. Etterpå har jeg lest at publikumstallet var ca. 1000. Dette var nok en del mindre enn arrangørene hadde regnet med. En del av grunnen kan nok være at de ikke kunne friste med noen "store" navn i år, ikke noe virkelig trekkplaster som kunne få folk til å strømme til.

Et norsk band var på scenen da jeg kom og etter å ha sett i programmet tror jeg at det kan ha vært G.Thomas - det låt i hvertfall bra, sånn litt rocka country. Deretter kom Fred Eaglesmith, en fyr jeg hadde hørt litt om og som har fått gode kritikker, men som jeg personlig ikke falt helt for. Litt uvanlig instrumentsammensetning: 3 gitarer og en banjo.

Ved seks-tiden startet artisten som var hoved-grunnen til at jeg dro hit ned også i år, nemlig Jimmy Dale Gilmore. En texaner med en helt spesiell nasal stemme som jeg er veldig fasinert av. Og han skuffet ikke!

I mellomtiden hadde Nina og Jan Erik dukket opp. Hyggelig, for det vrimlet ikke akkurat med kjentfolk. Nå sto The Derailers for tur. Denne gruppa spilte til dans på låven ifjor, men var i år "forfremmet" til hovedscenen. De spiller tradisjonell country med høy rockabilly-faktor!

Deretter var jeg klar for "rosinen i pølsa", nemlig BR5-49 (navnet stammer visstnok fra et bil-nummer i en eller annen TV-serie). Gruppa har fått stor oppmerksomhet i det siste. Har nærmest vært husband i noe som kalles Robert Western World i Nashville (selger boots og øl!). En live CD derfra er utgitt. BR5-49 skulle spille til dans på låven. Ved midnatt entret de scenen, og ethvert snev man måtte ha av tretthet og dårlig humør ble blåst vekk. Her var spille- glede og sjarm til tusen! De spiller noe som vel må karakteriseres som 50-talls country. Må oppleves!

Klokken halv to startet jeg på hjemveien. Først måtte bilen min dras ut av gjørma med traktor, deretter ble jeg stoppet i promillekontroll og slapp bot for glemte førerkort av en snill politimann. Tåka lå tjukk som en grøt fra Halden til Moss, men Dodgen sviktet meg ikke denne gangen heller og jeg var hjemme ca. halv fire.



☺ Vigdis

POWER MEET NOSSEBRO.

LØRDAG 1. JUNI HADDE UNDERTEGNEDE MED FAMILIE BESTEMT SEG FOR Å DRA PÅ ET TREFF VI ALDRI HADDE VÆRT PÅ TIDLIGERE, NEMLIG POWER MEET I NOSSEBRO. DETTE FOR MEG UKJENTE STEDET VISTE SEG Å LIGGE CA. 3 MIL FRA TROLLHETTAN.

PÅ GRUNN AV LITT SEN KVELDING DAGEN I FORVEIEN BLE NOK AVGANGEN LITT FOR SEN SLIK AT VI KOM VELDIG SENT FRAM TIL TREFFPLASSEN. DET NÆRMET SEG NEMLIG AVSLUTNING INNEN VI RAKK FRAM. MEN VI FANT UT UNDERVEIS AT DET KUNNE VÆRE VEL SÅ MORO Å FÅ MED SEG CRUISINGEN PÅ KVELDEN. VI SPURTE NOEN SVENSKER OM HVOR CRUISINGEN SKULLE VÆRE, OG SKREKK OG GRU ENDA 3 MIL Lenger INN SVERIGE FIKK VI TIL SVAR. NÆRMERE BESTEMT I LIDKØPING.

NÅR VI KOM TIL LIDKØPING BEGYNTE GATENE Å FYLLES OPP MED MASSE AMERIKANSKE BILER OG SELVFØLGELIG NOEN VOLVO'ER MED AVKAPPET TAK. GATENE BEGYNTE RASKT OG FYLLES OPP MED BÅDE FINE OG MINDRE PENE BILER. SÅ VIDT VI KUNNE SE VAR VI ENESTE NORSKE BIL TILSTEDE I LIDKØPING DENNE KVELDEN.

TUREN HJEMOVER GIKK SELVFØLGELIG EN LITEN TUR INNOM Mc DONALDS I UDDEVALLA.

PS! VAKUUM-VISKERE ER NOE ELENDIGHET NÅR REGNET HØLJER NED.

MGAR.



ØSTLANDSK ANTIRUSTSERVICE

Herbergvn 15, Tunejordet, 1710 SARPSBORG
Tlf 69152011 / 92614044

Til
Detroit Cars
Varteiggt 31
1700 SARPSBORG

Dato: 24.06.96

Bes kunngjort blandt medlemmene.

Østlandsk Antirustservice ønsker å være med på å støtte opp om bilhobbyen , og tilbyr derfor medlemmene i Detroit Cars Club **25% rabatt** på *antirustbehandlinger med Tectyl, Tectyl i "løsvekt" og Valvoline oljeprodukter.*

Gyldig medlemskort må forevises.

Videre utfører vi gratis rustkontroll på biler hele året.

Ring for uforpliktende pristilbud.

Med bilhilsen

Knut Fossum

Østlandsk Antirustservice
Østlandsk Antirustservice
Tunejordet
Herbergvn 15, 1710 Sarpsborg
Tlf. 69 15 20 11

OLD CHEVY SHOW

LØRDAG 27. JULI 1996

FREDRIKSTEN FESTNING - HALDEN - NORGE

I grønne omgivelser på en av Nord-Europas flotteste festningsanlegg!

- Alle typer Chevrolet opp til 1972 velkommen!
- Ingen krav til klubbtilhørighet.
- Ta med deler til swaap-meet (gratis plasser)
- OBS! Alkoholforbud på treffplassen!

Program: Åpent fra kl.10.00 med bilprat og swaapmeet.
18.00 Grillfest på Fredriksten Kro (Grillmat selges på kroa)
20.00 Premieutdeling.

Søndag morgen kl.9.30 kjører vi fra treffplassen samlet til
POWER-MEET i Vestby (ca.1,5 time)

Treffavgift kr.100,- pr. bil. Arrangør: Halden Late Great Chevys, Boks 289, 1752 Halden.
Evt. opplysninger kan fåes på tlf. 69 18 85 92 Einar Westgaard, eller 69 18 26 30 Willy Elders

Overnatting: Fredriksten Camping - 69 18 40 32 Fredrikshald Hotell - 69 18 82 22
Grand Hotel - 69 18 72 00 Park Hotell - 69 18 40 44

COUNTRY NIGHT CLUB

Ekeberg Restauranten

Country 1. lørdag i hver måned

kl 20.00 - 03.30

MEDLEMMER Kr 50,-

STENGT JANUAR OG JULI

INNGANG Kr 70,-

3. AUGUST:

**HIGHWAY
CONNECTION**

7. SEPTEMBER:

**DRY COUNTY
COWBOYS**

OSLO COUNTRY CLUB

- 22 19 85 14 -

- ✓ Westernshop åpen kl 21.00 - 24.00
- ✓ AmCar/Mc treff kl 20.30 - 22.30
- ✓ Lavpris visningsturer til Florida
- ✓ Er du medlem?
- ✓ Ring Monika - 22 67 16 46 eller Øystein - 31 28 02 89

7. DESEMBER:

**JULEBORD:
TROND GRANLUNDS
HILLBILLY CATS**

**PÅMELDING SENEST 3. AUGUST TIL
Monika eller Øystein**

POWER MEET

NORWAY

ARR.: US CARS ENTHUSIASTS CLUB FREDRIKSTAD

VESTBY 28 JULI 1996

STORT BILTREFF/USTILLING PÅ
JEGSTAD GÅRD.

SAMTIDIG ÅPEN GÅRD MED MASSE
DYR OG AKTIVITETER

SERVERING FLERE STEDER .

IFJOR KOM 800 BILER,ALT FRA
VETERANBILER TIL HELT NYE BILER

ÅPNER KL. 08.00 SØNDAG.

INNGANG VOKSNE Kr.60.-

BARN - MILITÆR - PENSJONIST Kr.30.-



SLIK VIRKER FORGASSEREN

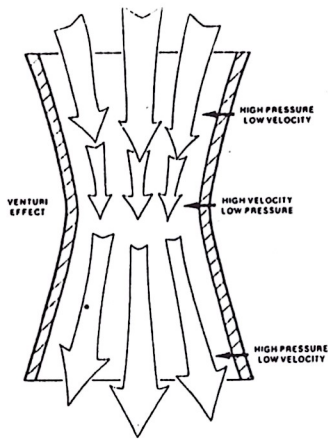

VENTURIEFFEKTEN
Trykket faller når rørdiameteren minker. Dette er hovedprinsippet i alle forgassere

På slutten av 1700 tallet oppdaget en Italiensk vitenskaps mann at når luft strømmer gjennom et dobbel konet rør, (Smalner av på midten, for så å øke diameteren) så er trykket lavest og gjennomstrømningen høyst i den smaleste delen. Dette kalles venturi effekten etter navnet på denne vitenskapsmannen.

Da det senere ble aktuelt i forbindelse med forbrenningsmotorer å blande bensin med luft, viste det seg at det trykkfallet som oppstår i en venturi var ideelt til å trekke bensin ut i luftstrømmen. Dette er grunnprinsippet i alle forgassere. For at en luft/bensinblanding skal forbrenne effektivt må bensinen forstøves i minst mulige dråper. For å få til dette blir bensinen tilført en liten mengde luft, slik at den nesten skummer før den når venturien. Denne blandingen kalles en emulsjon (emulsjon er en blanding av stoffer som ikke er oppløst i hverandre).

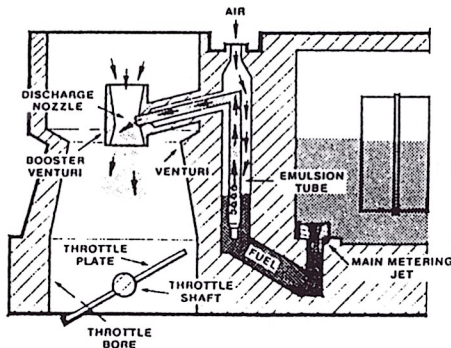

Hovedkrets med venturi booster. Bildet viser hvordan bensinblanding blir suget ut av luftstrømmen.

For å øke effekten på venturien, er de fleste forgassere utstyrt med en booster. Dette er en mindre venturi som er plassert i hovedventurien (forgasserhalsen). Denne kan i mange tilfeller også være dobbel, for å ytterligere øke effekten. Dette er også en stor produksjonsmessig fordel, da man ved å forandre boosterene kan få til en mengde varianter uten å endre selve forgasseren.

HOVEDKRETS

Bensinen kommer inn i flottørkammeret gjennom en nålventil. Denne regulerer sammen med flottøren bensinnivået i kammeret. Riktig nivå er meget kritisk for blandeforholdet da det avgjør hvor høyt bensinblanding må løftes.

Bensin suges gjennom hoveddysene inn i et for-kammer, og blir emulert med luft fra presis-borede dyser montert på toppen av forgasseren (dette kan også på enkelte bli gjort før hoveddysene). Disse blender også av en del av vakuum signalet fra venturien. Deretter blir blandingen suget ut i luftstrømmen gjennom venturien. Dette kalles hovedkretsen eller høyfartskretsen i forgasseren.

CHOKE

Innsuget på alle «gatemotorer» er oppvarmet av eksos for å hjelpe på fordampingen av bensinen. Dette gjør også at tettheten på luft/bensinblandingen blir mindre, og dermed behøves mindre bensin for å forbrenne. Når motoren er kald er også manifoldvakumet lavere. Derfor må venturivakumet forsterkes, og blandingen være fetere.

Choken består i en plate som dekker oversiden av venturiené (på 4 portsforgassere kun primærsiden), samt en anordning som øker turtallet på tomgang.

MANUELL-/AUTOMAT CHOKE

Tidligere modeller og «performance» erstatnings forgassere har ofte manuell choke. Dette er en populær løsning, da man alltid er sikker på at choken åpner fullstendig.

Ulempen er at det blir store, brå overganger mellom åpning og lukking, og man kan glemme å trykke inn chokewiren.

AUTOMATISK CHOKE

Automatchoke finnes i flere varianter. Felles for dem er at de har en bimetallsfjær som spennes ved lav temperatur, og åpner når denne blir oppvarmet. Denne er ofte justerbar. I tillegg har de en anordning som åpner choke- spjellet noe, slik at motoren får luft når den starter. Dette kan være et innvendig stempel, eller en utvendig vacuumklokke (Pull-off). Enkelte forgassere har sekundær pull-off som åpner luftventilen for ekstra lufttilskudd.

Oppvarmingen av bimetallsfjæren kan foregå på forskjellige måter:

****Eksternplassert bimetall** sitter montert i eller på eksoskanalen i innsuget med et stag opp til forgasseren. Denne gir rask og god oppvarming av bimetallet.

****Varmluft choke** har luftrør som går i fra forgasseren ned i eksoskanalen i innsuget. En vakuumkanal går i gjennom forgasseren og ned i innsuget. Denne trekker luft i fra luftfilterboksen ned i eksoskanalen og inn over bimetallsfjæren. Dette gir god oppvarming, og som regel justeringsmuligheter.

Ulempen med systemet er at rørene kan bli blokkert, og at man ofte er avhengig av et spesielt innsug.

****Elektrisk choke** har samme virkemåte som varmluft, men oppvarmingen foregår med et elektrisk varmeelement i stedet for rør. Dette gir meget fleksible monteringsmuligheter. Ulempen er at choken vil kobles inn selv om motoren er varm. Enkelte nyere modeller har termisk sensor som kan bestemme om choken skal kobles inn eller ikke.

Automatisk choke krever noe tilsyn, men virker de riktig er det den beste løsningen både når det gjelder økonomi og miljø.

TOMGANG

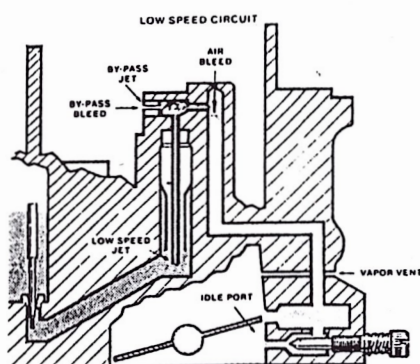

Standard tomgang. Kun tilskudd til tomgangshullet under spjeldet er justerbart. Ved å skru CO skruen utover blir blandingen fetere.

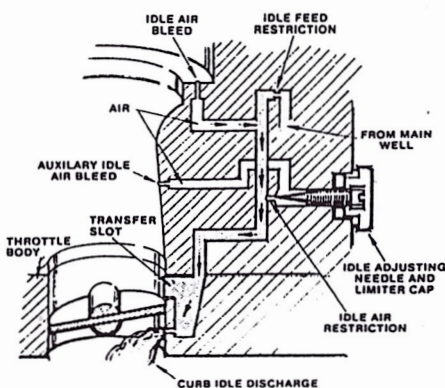

Reversert tomgang. Ved å justere CO skruen ut vil blandingen bli tilført mer luft og således bli magrere.

Det er vanlig med to forskjellige tomgangs- system avhengig av hva forgasseren skal brukes til.

Standard tomgang finnes på eldre- eller high performance modeller uten eksoskrav. Kretsen blir normalt matet gjennom hoveddysene, men går direkte over i egne forkammer som går opp over bensinnivået. Kretsen virker som hovedkretsen, men i miniatyr. Bensinen blir tilmålt gjennom egne tomgangsdyser og emulert med luft fra egne luftdyser. Blandingene går som sagt over bensin nivået. På veien ned igjen deler kanalen seg i to. En kanal går til en spalte i fra gass spjeldet og oppover som kalles transfer slot. Denne er til for å sikre tilførsel ved overgangen fra tomgang og til luftstrømmen blir såpass høy at hovedkretsen startes. Denne fungerer derfor også som lavfartskrets ved kjøring med lav spjellvinkel. Tilførsel til denne er i utgangspunktet ikke justerbar. Den andre kanalen går via justeringsskruen (co skruen) til tomgangshullet under gasspjellet. Justeringsskruen regulerer mengden av emulsjon til dette (altså ikke blandingsforholdet!!)

Reversert tomgang kalles det andre systemet. Kanalene er i utgangspunktet like, men ved få endringer er tilskudd til tomgang og transfer slot lagt under ett. I tillegg er det boret en luftkanal ut i forgasserhalsen. Denne blir nå regulert av justeringsskruene, som i stedet tilfører ekstra luft til emulsjonen. Derfor blir blandingen magrere ved å justere skruene utover. Systemet kjennes igjen ved at skruene har plast- propper som begrenser graden av justering, samt piler som viser «lean» mot klokka. Det går å justere ytterligere ved å fjerne proppene, men vær obs på

at dette også vil påvirke tilskuddet til transfer slotten, noe som drastisk kan påvirke bensinøkonomien.

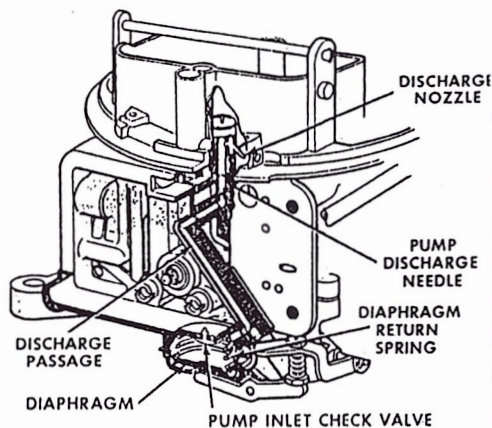

Aks.pumpe krets på Holley forgassere med membran-pumpe. Rochester og Carter benytter et innvendig stempel.

AKSLERASJONSPUMPE

Hvis en forgasser var ment til å fungere under en fast belastning og fart hadde det vært nok med tomgang eller høyfartskrets. Så lenge turtallet er stabilt eller økende vil gjennomstrømningen av luft gjennom venturien være høy nok til å suge bensin ut i luftstrømmen. Hvis derimot gasspjeldet plutselig blir åpnet synker manifoldvakuemet som skaper luftstrømmen til null. Dermed stanser også bensintilførselen. Det er her akslerasjonspumpen kommer inn i bildet. Den gir en liten sprut bensin inn i luftstrømmen straks spjeldet begynner å bevege seg, noe som øker turtallet slik at hovedkretsen startes. Enkelte mindre forgassere har lange venturiboostere som er uhyre følsomme for endringer. Disse behøver ikke akslerasjonspumpe. Pumpen består som regel i en utvendig membran eller et innvendig stempel.

TILSKUDDSKRETS

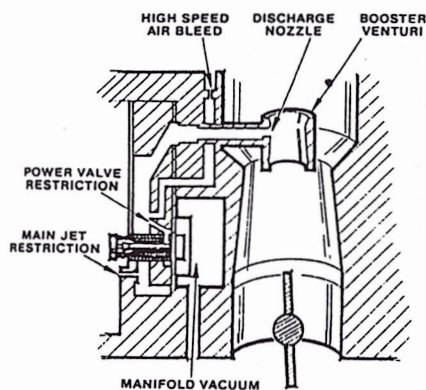

Tilskudd/hovedkrets i Holley. Ventilen sitter med membran siden i et vakuumkanter. Bensin går gjennom ventilen og via pvrc ut i hovedkretsen.

Under perioder med høy belastning som f.eks opp bratte bakker, tungt lastet eller ved full gass trenger motoren ekstra tilskudd over lengre tid. Akslerasjonspumpen har i slike tilfeller liten virkning, da denne kun gir bensin så lenge gasspjeldet er i bevegelse, og har normalt kortere durasjon enn spjeldet. Det behøves simpelthen en ekstra krets i forgasseren.

Tilskuddskretsen i Holley, Ford og diverse andre består i en fjærbelastet membranventil, som åpner for 2 kanaler som kalles pvrc (power valve channel restriction). Det er disse, sammen med hoveddysene som utgjør det samlede dysearealet.

Tilskuddsventiler leveres med et gitt åpnings- punkt i vakuum (hg). De sitter montert med membransiden inn i et vakumkanter med kanal rett ned i innsuget. Ved høyt manifoldvakuem (tomgang eller lav/moderat spjellvinkel) spennes fjæren og en konus stenger tilførselen til pvrc. Når spjeldet åpnes og manifoldvakuemet synker til det punktet det overvinnes av fjærtrykket åpnes ventilen og bensinen strømmer inn i forkammerene (de samme som hovedkretsen). Hardere fjær gir tidligere åpning.

I forgassere som er beregnet på tunge biler med liten motor, og i økonomiforgassere sitter det oftest 2 trinns ventiler. Disse kan ved å åpne første trinnet tidlig (10 - 12,5hg), benytte mindre hoveddyser. Da disse ventilene har en begrenset

gjennomstrømning er de ikke anbefalt til trimmede motorer med pcvr diameter over 1,5mm (0,060 tommer).

Carter, Rochester og en del andre har, i stedet for en tilskuddsventil et powerstempel med påmonterte nåler. Disse stikker ned i hoved- dysene som sitter montert i bunnen av flottør-kammeret. Stempelet er fjærbelastet, og på samme måte som ved tilskuddsventiler blir dette tilført vakuum som trekker stempelet ned. Nålene har varierende diameter og/eller er koniske. Når vakuemet synker overvinnes dette av fjærtrykket, og nålene trekkes ut av dysene.

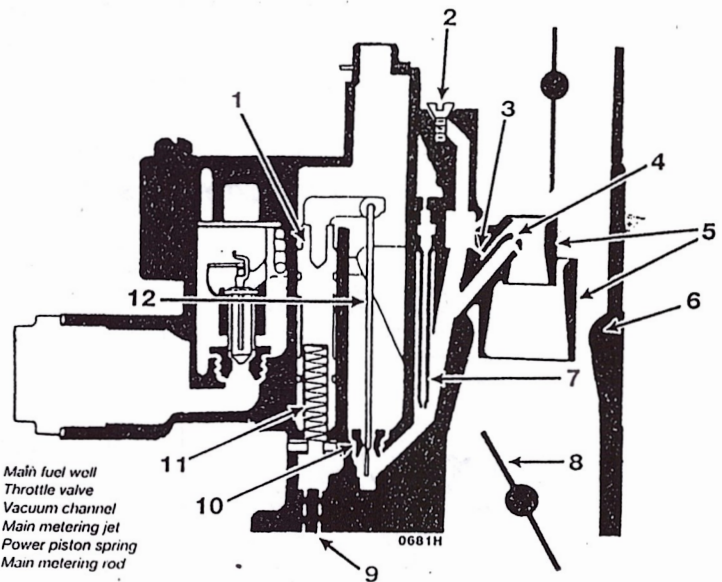

3.11 Typical main metering circuit (early Quadrajets)

- | | |
|------------------------------|------------------------|
| 1 Power piston | 7 Main fuel well |
| 2 Air bleed adjustment screw | 8 Throttle valve |
| 3 Main well air bleeds | 9 Vacuum channel |
| 4 Main discharge nozzle | 10 Main metering jet |
| 5 Boost venturi | 11 Power piston spring |
| 6 Main venturi | 12 Main metering rod |

Tilskudd/hovedkrets på Rochester Quadrajets(Carter benytter samme prinsipp). Nålene (12) har varierende diameter. Ved høyt manifold vakuum trekkes powerstempelet (1) og dermed nålene ned i dysene(10). Når spjedit åpner og vakuemet synker overvinnes dette av fjæren(11), og nålene blir løftet opp til den mindre diameteren kommer opp i dysene.

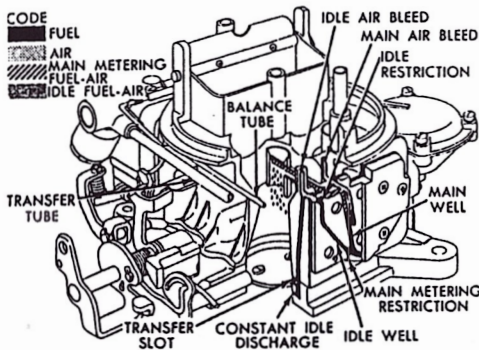

Sekundærsiden på Holley 4160/4175 med fast dyseplate. Denne har både hoved- og tomgangsdyser.

SEKUNDÆRSIDEN

Mens de fleste amerikanske 2-porters forgassere til V8 motorer fungerer som 2 parallele 1-portere, er dette ikke tilfelle på 2 port til mindre motorer, samt til 4 portere. For å øke effektiviteten i venturiene ved vanlig kjøring er åpningen av sekundærsiden gjort progressiv (dvs i 2 trinn). Når disse begynner å åpne, må det kompenseres for vakuemfallet.

Måten dette er gjort på er følgende:

- **Avhengig av trykkfall i venturi (vakuemåpning)
- **Mekanisk åpning med aks. pumpe (dobbelpumper)
- **Mekanisk åpning uten aks.pumpe
- **Mekanisk åpning åpning med luftventil

VAKUUMÅPNING

Dette er mye brukt på Holley erstatnings/high performance modeller. De åpner som navnet tilsier på vakuum. Her er det snakk om venturivakuum, som egentlig er det motsatte av manifold vakuum da dette øker ettersom gasspjeldet åpnes.

En kanal går fra primærsiden til en fjærbelastet membran plassert på siden av forgasseren. Da vakuomet er så høyt at fjærtrykket overvinnes trekkes denne til, og et stag som er festet til membranen begynner å åpne spjellet. Straks luftstrømmen i sekundærventuriene øker vil en kanal herfra også hjelpe til å åpne spjellet fortere. Hardere fjær i membranen vil gi senere åpningspunkt. Sekundærspjellene åpnes da mens luftgjennomstrømningen er høy, noe som gjør at hovedkretsen starter umiddelbart.

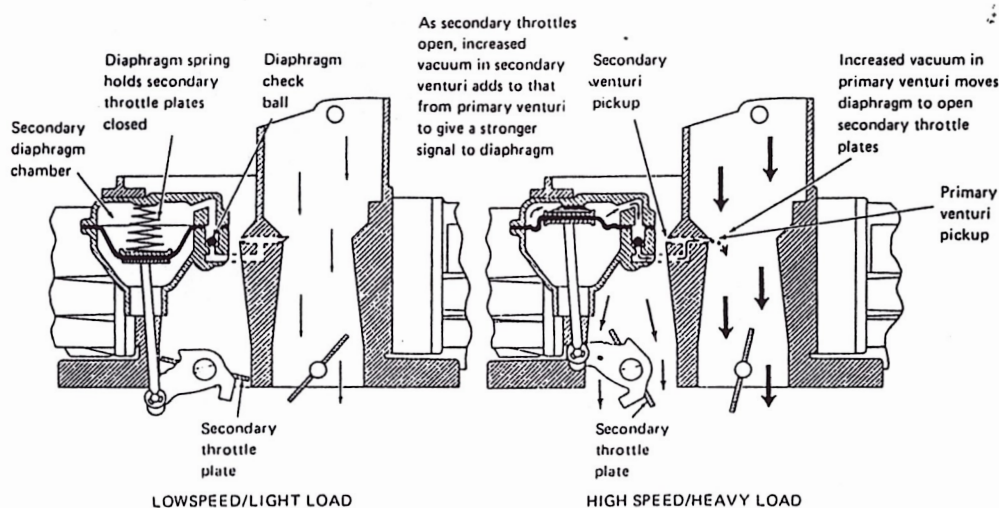

Vakuumpning av sekundærside på Holley.

DOBBELPUMPER

Dobbelpumpere åpner sekundærspjellet med en link fra primærspjellet. De har en egen akslerasjonspumpe som gir et ekstra tilskudd ved åpning for å unngå dødpunkt i bensintilførsel før luftstrømmen er høy nok til å starte hovedkretsen. Disse er som regel race/trimningsforgassere fra Holley. Sekundærsiden kan åpnes mye raskere enn m/vakuum. Det finnes også raceforgassere med felles aks.pumpe som mater både primær og sekundær. Disse kalles «centersqirters» og åpner tilnermet samtidig.

MEKANISK ÅPNING UTEN KOMPENSASJON

Enkelte, mindre forgassere (deriblandt Holley modell 4360 erstatningsforgassere) har lange boostere som er meget følsomme for endring i luftstrøm. Derfor er de ikke avhengig av kompensasjon, og kan åpnes mekanisk.

MEKANISK ÅPNING MED LUFTVENTIL

Carter, Rochester samt en del andre merker benytter seg av mekanisk åpning, men i stedet for dobbel aks. pumper benytter disse seg av en luftventil som bremser gjennomstrømmingen av luft. Denne består av en plate som dekker oversiden av de bakre portene. Denne er enten fjærbelastet, har motvekt eller er bremset av manifold vakuüm. Når luftstrømmen er lav virker denne som en choke. Vakuümet øker i portene og hoved- kretsen startes. Ventilen åpnes helt av luftstrømmen når denne øker. Enkelte modeller bruker også trykkfallet under ventilen isteden for venturi.

VIRKEMÅTE

I utgangspunktet fungerer sekundærsiden på samme måte som primær. Alle har en form for tomgangskrets, selv om det er kun på enkelte den er justerbar. Tomgangskrets er påkrevet for å holde portene aktive, samt for å få sirkulasjon på bensinen. Det finnes modeller med utskiftbare hoveddyser, mens noen har en plate med faste tomgangs/høyfartsdyser. Noen har tilskuddsventil/powerstempel med nåler etc.

VALG AV FORGASSER

Amerikanske forgassere er gradert i kubikkfot i sekundet. 4 portere er målt med et trykkfall på 1,5 hg, mens 1 og 2 portere er målt ved 3 hg.

For å finne fram til riktig størrelse er det viktig å vite hvilket turtallsområde motoren skal arbeide i. Her gjelder det å være tilnærmet realistisk, da man ellers vil få problemer på lavt turtall med en alt for stor forgasser. Derfor må det tas forbehold om bilens vekt, utveksling, kamaksel og innsug når det beregnes maksimalt turtall.

Hvis man for eksempel tar en standard 350 motor som har et maks. turtall på 4800 rpm, blir formelen:

$$\frac{350 \times 4800}{1728 \times 2} = 486 \text{ CFM}$$

Ettersom motorstørrelse er målt i tommer³ må dette omregnes til fot³ (det er 12 tommer i en fot, altså 12x12x12= 1728). Dette må igjen multipliseres med 2 fordi en 4 taktsmotor suger inn kun annen hver gang stempelet er på toppen.

Neste faktor det må tas hensyn til er fylningsgraden av sylindere. Type innsug, kamaksel, eksosmanifold/headers, og ikke minst topper påvirker dette. En standard motor med originalt innsug og eksosanlegg fyller sylindere sjelden mer enn 60-70% ved fullt gasspådrag. Resterende er eksos som ikke rekker å komme ut av sylindere før innsugsventilen åpner. En motor med høyt innsug, portede topper, kamaksel med høyt løft og lang durasjon, samt avstemt eksosanlegg med headers kan ha en fyllingsgrad på over 100%.

Følgende tabell forutsetter oppfølging av trimmingsgrad og er basert på innsug og angir fyllingsgrad og maks. turtall.

Original 2 pl	perf. 2 pl	lavt 1 pl	høyt 2 pl	høyt 1 pl/ Racing
60-80%	75-90%	90-100%	95-105	105 +
-4500rpm	-5500rpm	-6500rpm	-6500rpm	8-9000 +

Hvis man i det tidligere nevnte eksempelet tar hensyn til fyllingsgrad på 70% er man nede på 340 cfm som er minimum av hva motoren behøver.

Problemet med en for stor forgasser er på lave turtall, da en forgasser er avhengig av lufthastighet for fostøving av

bensinen. Hvis venturidiameteren er for stor, synker gasshastigheten, og bensinen suges ut som dråper i stedet for å bli forstøvet. Dette vil gi høyt bensinforbruk og dårlig gassvar. Orginal innsug er som regel av 2 plans type, hvor kanalene er avdelt i 2 separate innsug. Når sylindrene suger, blir disse fyllt av kun halve forgasserer annen hver gang i følge tenningsrekkefølgen. 1 plans innsug fyller hver sylinder fra hele forgasseren, som gir bedre effekt på høye turtall. (Dette er en av grunnene til at åpne adaptere bør unngås på 2 plans innsug.

I den andre enden av turtallskurven er problemet motsatt. Lufttrykket ved havsnivå er 14,9 psi. Av den grunn er det ønskelig med størst mulig forgasser, innsug og ventiler, da lufttrykket vil presse mest mulig luft ned gjennom kanalene. Dette øker fyllningsgraden og dermed effekten. (lavere trykkfall gir større effekt). Derfor bør størrelsen på forgasseren være 110-130% større på et singleplan og 120-160% større på et 2 plans innsug. En 600 cfm forgasser vil være ideell i eksempelet.

På forgassere med kontrollert åpning (vacuum- eller luftventil) blir luftmengden regulert automatisk etter motorens behov, og er ikke så følsomme som ved tvungen åpning av sekundærsiden, men det bør tas hensyn til størrelsen på primærportene, samt effekten på boosterene. Dette er grunnen til at det sitter en Rochester Quadrajet på 750 eller 800 cfm på en 305 motor.

ALVIIM LAKKERING

ALT I LAKKERING

TLF 69 15 67 95

MOB 906 82021

Rune Mikkelsen

Adr: Ludvig Enges vei 21

1705 SARPSBORG

I tillegg til musikk- og aktivitets-
tilbudet på Norsk Countrytreff
kan de ta turen til andre stader
i kommunen og vere med på
aktivitetar som til dømes:



Battur på Breimsvatnet m/«MB BREIM»
Battur på Breimsvatnet m/motorflaten «Gulliver»
Flyturar • Rafting • Ridning
Sandal Gardsturisme

eller besøkje attraksjonar som til dømes

Antikk og Rariteter • Eidsfossen
Gamle Gimmestad kyrkje • Holvikjekta
Karnalshaugen • Nordfjord Folkemuseum
Nye Gimmestad kyrkje
Sogn og Fjordane Billistorisk museum
Utsikten • Vereide kyrkje

Ta kontakt med turistinformasjonen på Byrkjelo.
Opne dagar i tida 14. juni til 22. august kl. 12.00–20.00.
Tlf. 57 86 73 01/57 86 61 00.

«Gløppeneventyret
– naturen ditt beste reisemål!»

Med helsingar om ein fin ferie!

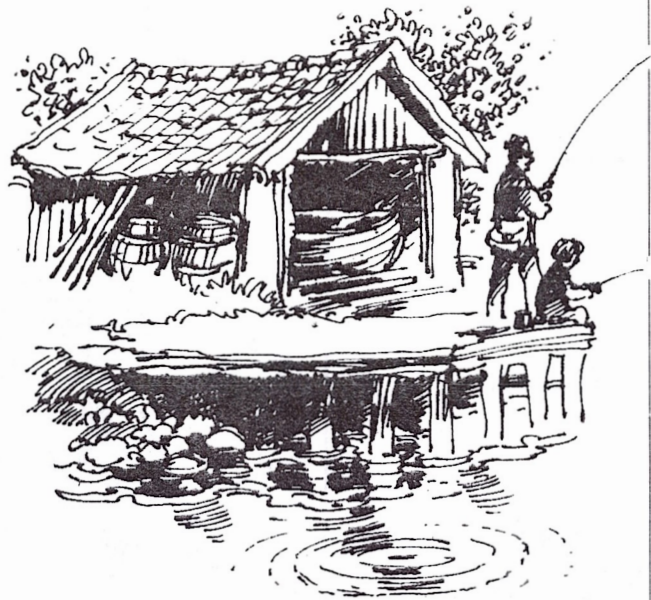

Prøv fiskelukka etter ørret og røye i Breim

Her er 45 km med elvar og mange vatn,
både i låglandet og på fjellet, alle med
store sjansar for god fangst. Fiskereiskap
er stong og handsnøre, i tillegg til oter og
garn i Breimsvatnet. Rimelege fiskekort
(døgn, veke, sesong).
NB! Gratis garnfiske i Breimsvatnet!

Velkomen til godt fiske i Breim!

Helsing
Breim Vilt- og fiskelag

Fircla Trykk, 6800 Forde

NORSK COUNTRY- TREFF

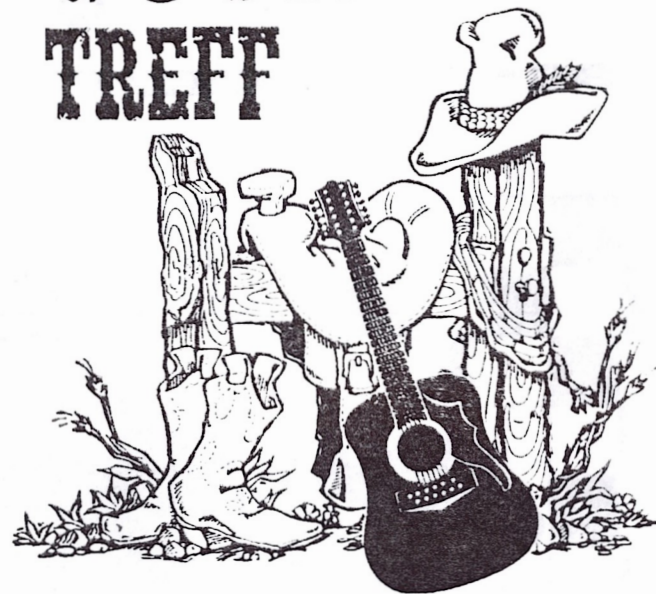

Breim

26.-27. juli 1996

Gloppen i Nordfjord

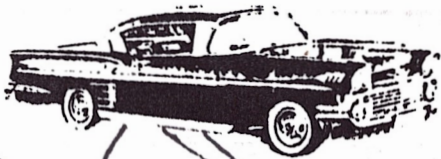

NORSK COUNTRYTREFF BREIM

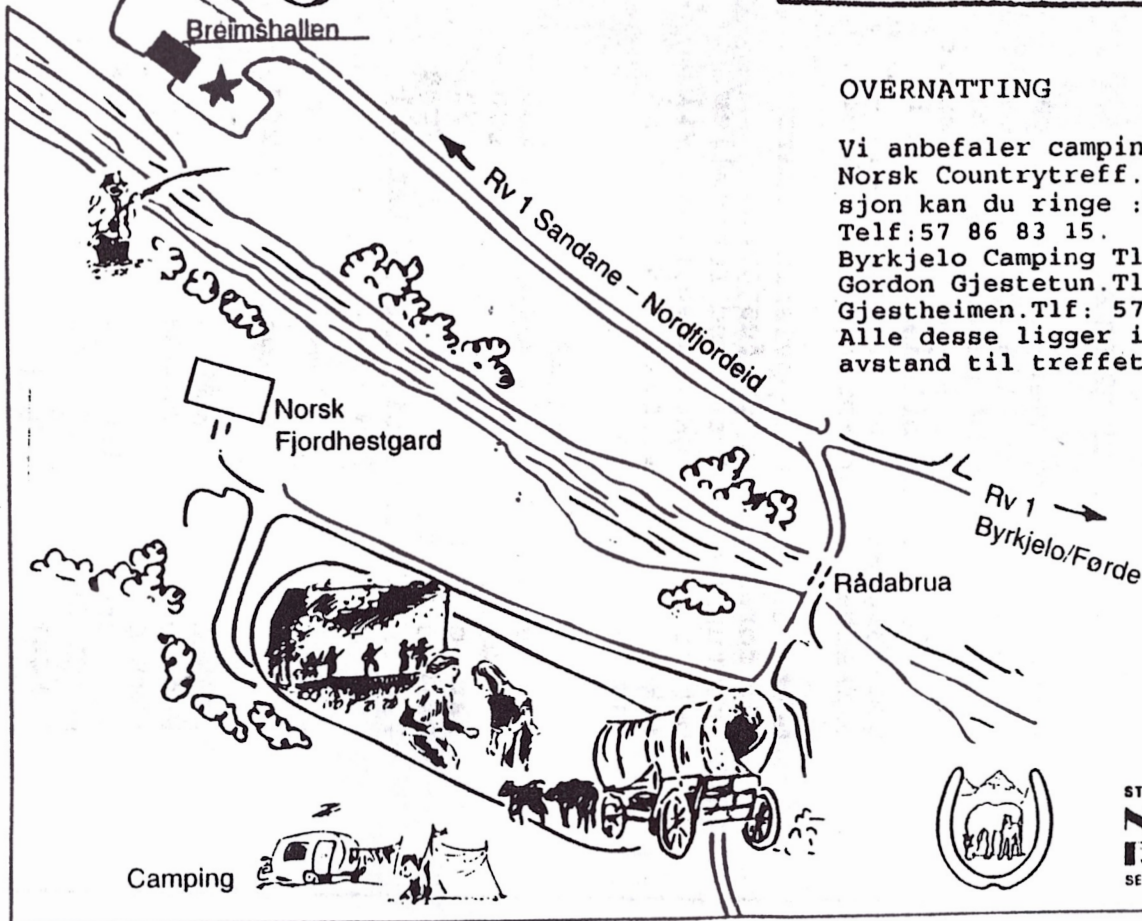

OVERNATTING

Vi anbefaler campingplassen til Norsk Countrytreff. For informasjon kan du ringe : Norsk Fjordhestgard Tlf: 57 86 83 15.
 Byrkjelo Camping Tlf: 57 86 74 30.
 Gordon Gjestetun. Tlf. 57 86 81 01.
 Gjestheimen. Tlf: 57 86 72 14.
 Alle disse ligger i området kort avstand til treffet og Festivalarena.



STIFTELSEN
**NORSK
 FJORDHESTGARD**
 SENTER FOR AVL OG BRUK AV FJORDHEST

FESTIVALTREFFET - 96
Breim
 26.-27.-28. Juli 1996



BORDER TOWN FESTIVAL 1996



GRENSEBYGDAS OFFISIELLE FOLK/BLUEGRASS & COUNTRYFESTIVAL

MAGNOR TRAVBANE 20. JULI 1996

UNDERHOLDNING FOR BARN OG VOKSNE: FRI ADGANG

KL. 17.00

WESTERN SHOW

KL. 17.00

SVARTKRUTT VÅPENSKYTING OG LIVET PÅ PRÆRIEN
M/NORD OG SØR - SIOUX LAKOTA CLUB
AMR. BORGERKRIG INDIANERSHOW

TROND GRANLUND & HILLBILLY CATS

NORGES MEST RESPEKTERTE FESTIVALNAVN

EN VANDRING I COUNTRY VERDENS HJEMLAND

KRAG JØRGENSEN BAND

LEGENDARISK COUNTRY-ROCK NAVN. WELCOME BACK TO THE FESTIVAL

BRØDR. KULSETH (EX. CONTENDERS)

THE FLYING BROTHER KULSETH RIDES AGAIN...

I EN VERDEN AV COUNTRY - ROCK MED STØV OG NYE FRISKE TONER

JAM SESSION: T. G & HILLBILLY CATS - BRØDR. KULSETH

- KRAG JØRGENSEN

EN GRENSELØS AVSLUTNING.....WATCH IT

kl
21.00

kl
21.00

SALGSBODER (STANDS) M.M. CAMPINGMULIGHETER PREMIERING FOR BESTE COUNTRY PÅKLEDNING

BILLETTBESTILLING/INFO: ROCKIN THE COUNTRY 62 83 59 81/BORDER TOWN FESTIVAL 62 83 78 67

INFO. FESTIVALOMRÅDE: 90 50 81 35 BILLETTPRIS KR. 120,-

FREDAG 19. JULI KL. 20.00 COUNTRY DJ. SHOW M/FRI ADGANG

EN AMERIKANSK FARSOTT INNTAR GRENSEOMRÅDET, LISTEN TO THE GREAT COUNTRY MUSIC.

FESTIVALOMRÅDET ÅPENT FRA KL.16.00 FREDAG - FRA KL.13.00 LØRDAG



KR. REPSETH AUTO
Esso BENZIN-DEKKN-STORHUSH
SKOTTERUD TLF. 92 83 62 07 SKOTTERUD

uno-x
EDA
Tlf.: 0046 571 23 149

Brilliant MC Lakkering

2230 Skotterud



Trond Anorud



Foretatt av

Eidskog Mekaniske Verksted
Grensvein 3, 2240 MAGNOR
Tlf. 62 83 70 11 Fax. 62 83 72 00



Eagle Car Club

© ARILD BERGKJENS '96

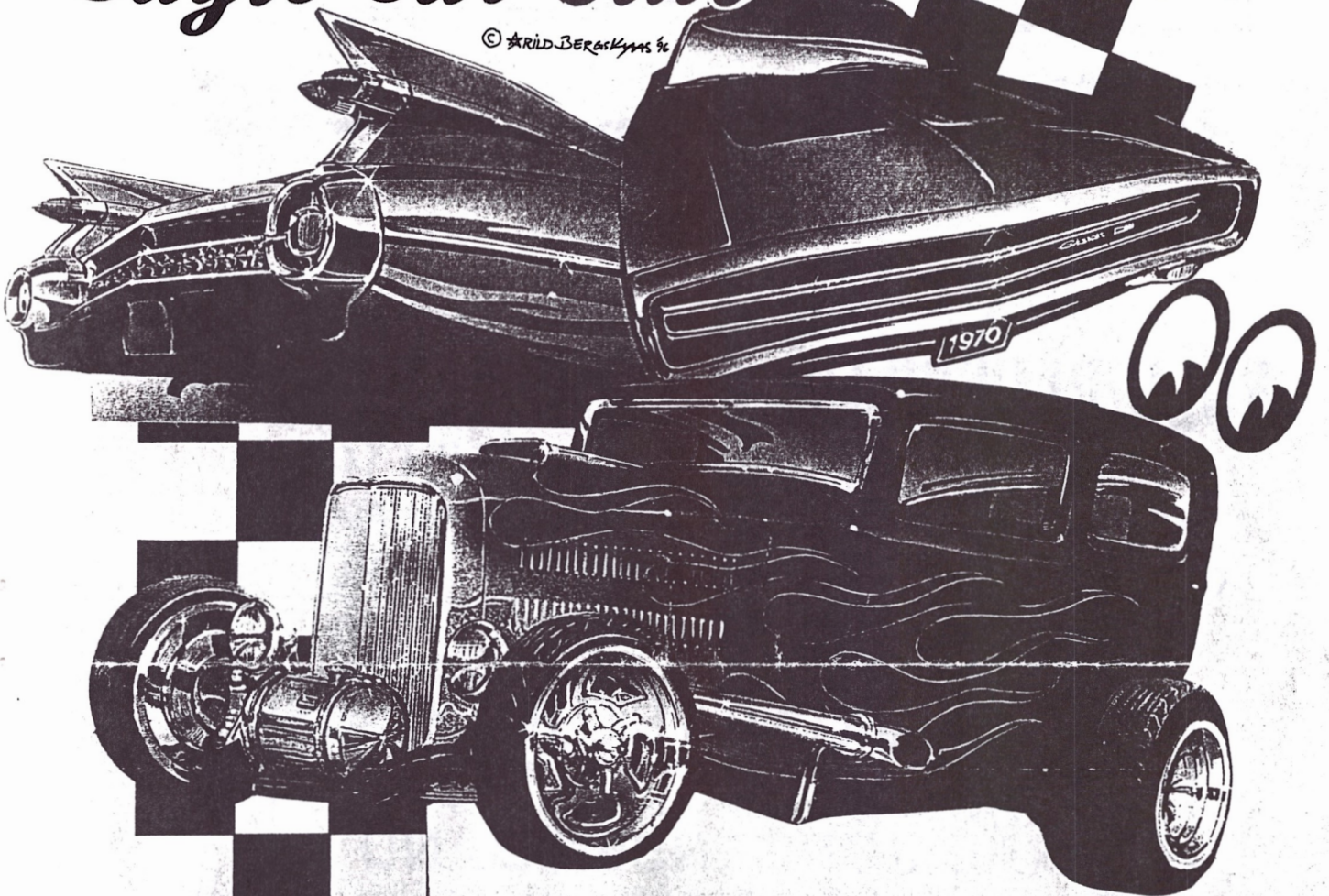

INVITASJON TIL JUBILEUMSTREFF I BØ 12 - 14 JULI 1996

- På leiting etter SJØORMEN I SELJORDSVATNET med cruisebåten «Fjøllguten».
- Dans lørdagskvelden til orkester.
- Mulighet til å delta i Sjøormløpet. Veteranbilløp åpent for biler eldre enn 30 år. Benytt muligheten til å se litt av Telemark's flotte natur.
- Besøk av veteranbiler søndag.
- Bilutstillingen og premiering foregår søndag. Møt opp og gjør jubileumstreffet til det beste noensinne !

Treffet blir som vanlig arrangert ved hovedveien mellom Bø og Seljord (ca. 13 km. fra Bø), med Seljordsvatnet som nærmeste nabo.

Noe du lurer på ? ☎ 55 10 47 kveldstid.

FAMILIE GRILLING

M/ VÆRFORBEHOLD.

**TA MED GRILLMAT, DRIKKE, STOL, OG BORD.
OG MØT OPP NEDE I HØLEN (VED KRABBen)
LØRDAG DEN 3 AUGUST KL: 15,00.**

**P.S. KLUBBEN HOLDER SALAT, DRESSING, GRILLER,
GRILLKULL, PAPTALLERKER, BESTIKK OG KRUS.**

**VI ØNSKER DERE ALLE VELKOMMEN MED
ELLER UTEN BARN.**

**ETTER GRILLINGEN BLIR DET FEST PÅ
LOKALET CA KL: 20,00 UANSETT VÆR OG VIND.**

**DU BEHØVER IKKE HA VÆRT PÅ GRILLING
FOR Å TA DEG EN TUR PÅ FESTEN.**

HILSEN & %#□? +17*->§.



MEDLEMSSERVICE

PÅ KLUBBLOKALET HAR VI FØLGENDE FOR SALG:

Topp kvalitet og til en rimelig pris!

OLJEPRODUKTER:

5L ESSOLUBE XD-3+ 10/30 VINTER	KR.	85,-
4L ESSOLUBE XD-3+ 15/40 SOMMER	KR.	75,-
5L ATF DEXTRON 2 AUTOMATOLJE	KR.	100,-
4L ATF DEXTRON 2 AUTOMATOLJE	KR.	80,-

SILIKONTUBE 85 GRAM	KR.	35,-
DIVERSE OLJEFILTRE	KR.	55,-
DIESELFILTER OLDS.	KR.	60,-
VINDUSPUSSERBLADER	KR.	35,-/40,-
FROSTVÆSKE PR. LITER	KR.	15,-
HÅNDRENS	KR.	27,-

T-SHIRTS M/KLUBBEMBLEM	KR.	60,-
GRILLEMBLEM I METALL	KR.	100,-
KLISTREMERKE M/KLUBBEMBLEM	KR.	10,-
TØYMERKE M/KLUBBEMBLEM	KR.	15,-
METALL NÅL M/KLUBBEMBLEM	KR.	15,-

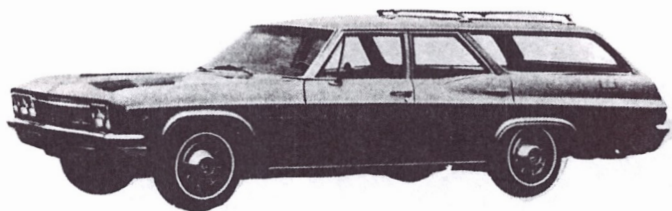

I *Verktøyboden* har vi et bredt utvalg av spesialverktøy som lånes ut gratis til alle klubbmedlemmer. Her finner du også en *poleringsmaskin* for maskinpolering av din bil. Du kan også få leiet *tepperenser* for kr. 100,- pr. gang.

I vårt *bibliotek* kan du lese det meste om de fleste Amerikanske biler. Dessuten abonnerer vi på en del bilblader. F. eks. Amcar, Right On, Power, Wheels, Hemmings, Special Interest Autos, Old Car Book..

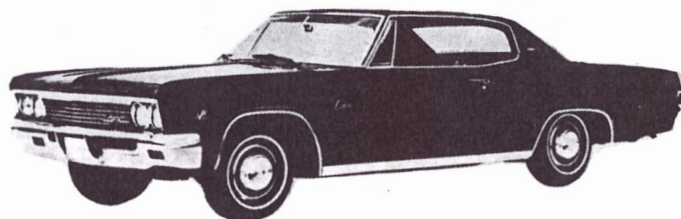

I *kiosken* får du kjøpt:

Hamburgere, pølser, kaffe, sjokolade, snacks etc.....

Vi fører dessuten det meste av varespekteret til Borg Bryggerier!

Klubblokalet har ingen faste åpningstider, men ta en tur innom - det er ofte folk på plass!

GERHARDT PER
DALVEIEN 99
1718 GREÅKER

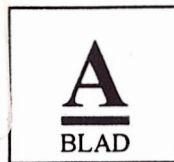

RETURADRESSE:
DETROIT CARS
POSTBOKS 2136, SANDESUND
1701 SARPSBORG, NORGE

BAKSIDEN

TERMINLISTE

TORS DAG 4. JULI: NIGHTCRUISE LILLESTRØM **FELLESAVGANG FRA KLUBBEN KL. 20**
FRE-SØNDAG 5-7. JULI: POWER BIG MEET, VESTERÅS
FRE-SØNDAG 12-14. JULI: BØTREFFET 20-ÅRS JUBILEUM
FRE-SØNDAG 19-21. JULI: TREFF RØSSHOLMSTRANDA
LØR-SØNDAG 20-21. JULI: WHEELS NAT'S WEST, VARBERG
LØRDAG 27. JULI: OLD CHEVY TREFF (1912-1972) FREDRIKSTEN, HALDEN
LØRDAG 27. JULI: POWER CRUISE VESTBY, NORSK MUSTANG KLUBB
FRE-SØNDAG 26-28. JULI: SKO UNO DRAG FESTIVAL, MANTORP
SØNDAG 28. JULI: POWER MEET, VESTBY, **FELLESAVGANG FRA KLUBBEN KL. 11**
FRE-SØNDAG 26-28. JULI: SKO UNO DRAG FESTIVAL, MANTORP
FRE-SØNDAG 2-4. AUG: DRAG FESTIVAL, GARDERMOEN
LØR-SØNDAG 2-4. AUG: CLASSIC CAR WEEK, RÅTTVIK
MANDAG 5. AUG: AVISMØTE PÅ LOKALET KL. 18.30
LØR-SØNDAG 10-11. AUG: TREFF SUNDHAUGEN, AMERICARS KONGSBERG
ONSDAG 14. AUG: MEDLEMSMØTE PÅ KLUBBLOKALET KL. 18.30

DEADLINE NESTE KLUBBAVIS ONSDAG 31. JULI

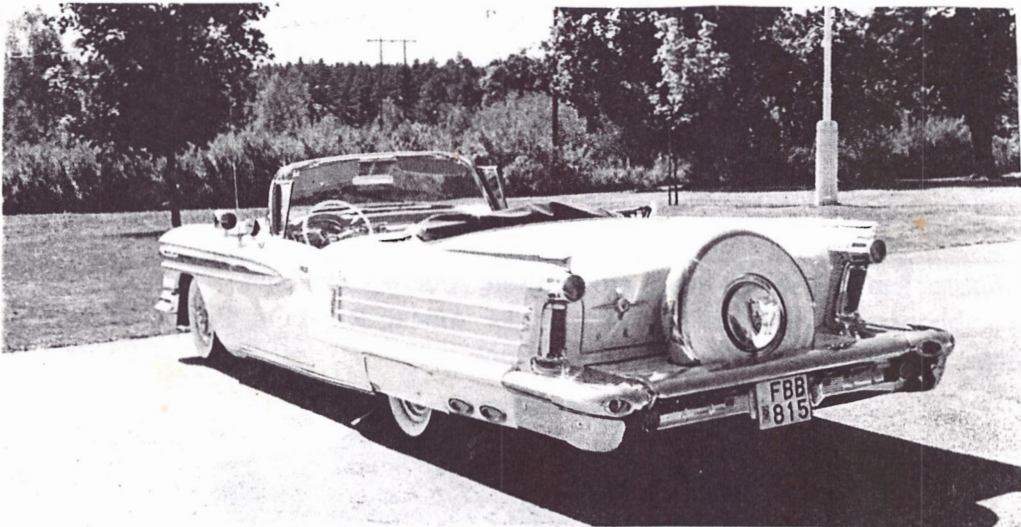

KLUBBENS ADRESSE: VARTEIGGT. 31 TLF. 69 15 05 00

SEKRETÆR: UNNI BLAKKESTAD 69 14 61 17, HOVEDSTYRE, FESTKOMITE
KASSERER: INGAR KARLSEN 69 14 57 32, HOVEDSTYRE, AVISKOMITE
HJELPESEKR.: STEIN SPETAAS 69 15 68 37, HOVEDSTYRE, I.MAIKOMITE, AVISKOMITE
STYREMEDL.: VIDAR ELVESTAD 69 69 34 91 29, I.MAI KOMITE, BOK/VERKTØY, AVISKOMITE
STYREMEDL.: JON LØVÅSEN 69 16 53 11, AVISKOMITE
STYREMEDL.: LARS EDELL 69 34 70 11(ARB.), I.MAIKOMITE
STYREMEDL.: HELGE JOHANSEN 69 15 70 42, FESTKOMITE, BOK/VERKTØY
VARAMEDLEM: RENÉ SJØBERG 69 16 78 91, HUSKOMITE
VARAMEDLEM: BJØRN JOHANNESSEN 69 16 70 54, KONTAKTMANN HUSKOMITE, AVISKOMITE
VARAMEDLEM: PETTER WEBERG 69 16 46 50
VARAMEDLEM: CARLOS SANCHEZ 69 16 59 58, I.MAIKOMITE
VARAMEDLEM: WENCHE SKJEKLESÆTHER 69 16 67 52